



GEV

Gutkes GmbH
Rehkamp 13
30853 Langenhagen
Germany
www.gev.de
service@gev.de
Hotline: +49 (0)180/59 58 555

Max. 14 Ct./Min aus dem deutschen Festnetz.
Mobil max. 42 Ct./Min.
International calls may vary.

06/2014 UW

MA00381900

www.gev.de

GEV

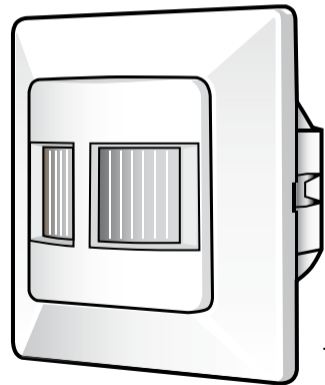

Typ: LBW 18419



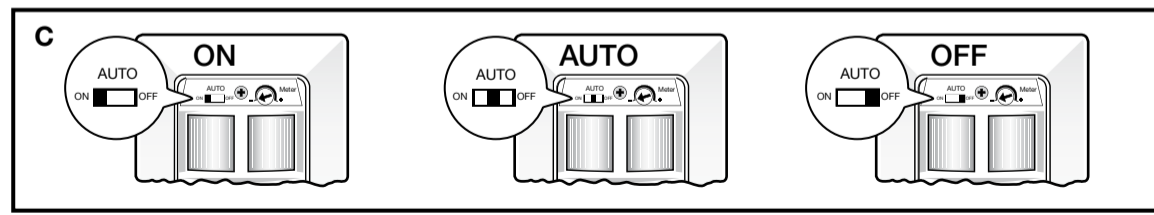
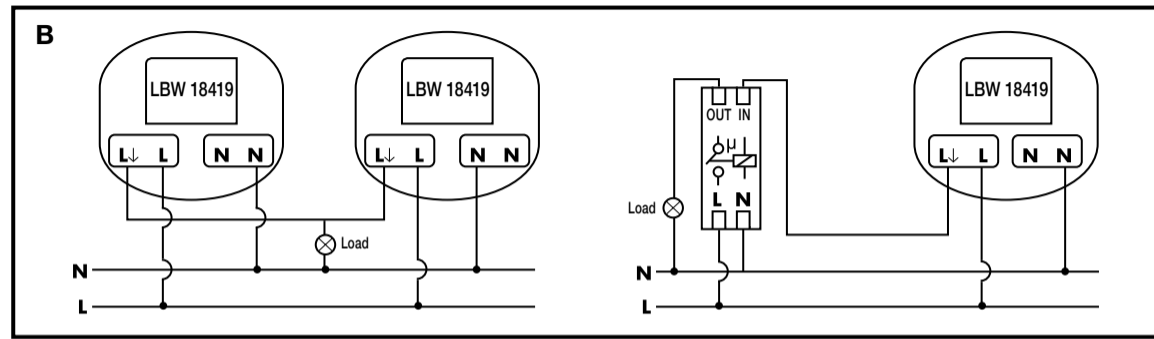
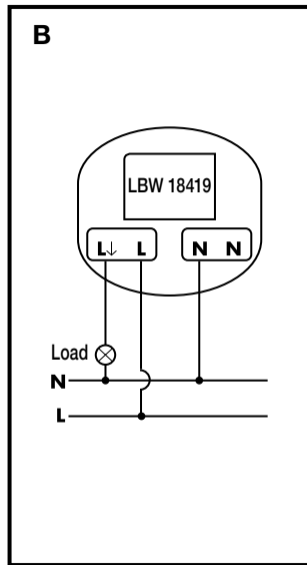
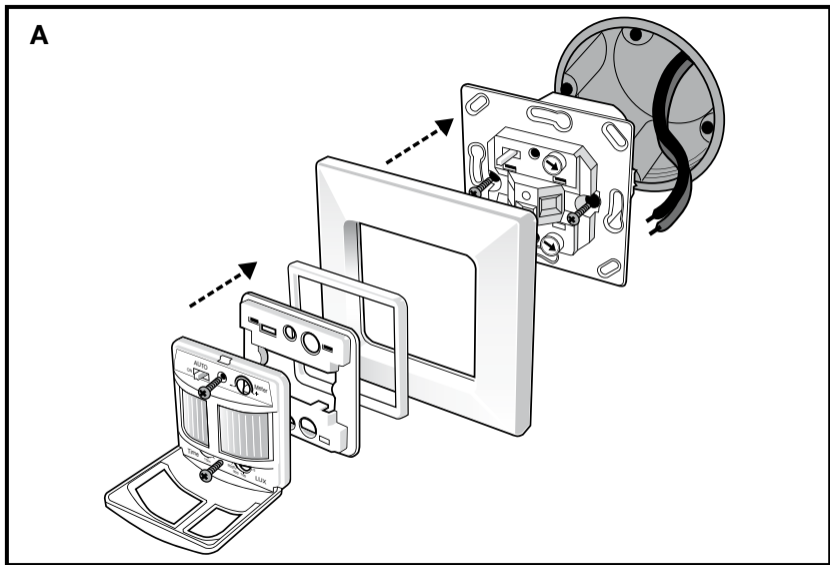

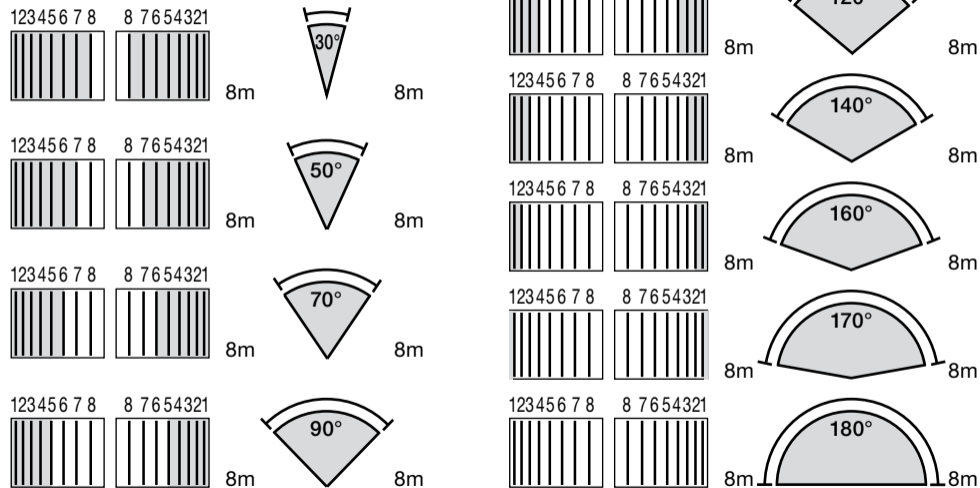
D

2

Wandbewegungsmelder LBW 18419**Funktion**

Der Wandbewegungsmelder LBW 18419 ist für den Wandeinbau geeignet und wird anstelle eines herkömmlichen Lichtschalters in einer Unterputzdose eingesetzt. Der Bewegungsmelder arbeitet nach dem Prinzip der Passiv-Infrarot-Technik. Über einen PIR-Sensor können sich bewegende Wärmequellen in einem Erfassungsbereich von bis zu 180° wahrgenommen werden. Durch eine stufenlose Zeit- und Luxeinstellung kann die Beleuchtung energiesparend geschaltet werden.

Sicherheitshinweise

 Die Montage darf nur von einem Fachmann unter Berücksichtigung der landesüblichen Installationsvorschriften ausgeführt werden. Es darf nur in spannungsfreiem Zustand gearbeitet werden, dazu unbedingt die Stromkreissicherung abschalten.

Überprüfen Sie, ob die Anschlussleitung spannungsfrei ist! Bei Schäden, die durch Nichtbeachtung dieser Bedienungsanleitung verursacht werden, erlischt der Garantieanspruch! Für Folgeschäden übernehmen wir keine Haftung! Bei Sach- oder Personenschäden, die durch unsachgemäße Handhabung oder Nichtbeachtung der Sicherheitshinweise verursacht werden, übernehmen wir keine Haftung. In solchen Fällen erlischt jeder Garantieanspruch. Aus Sicherheits- und Zulassungsgründen ist das eigenmächtige Umbauen und/oder Verändern des Gerätes nicht gestattet.

Montageort

Die sicherste Bewegungserfassung wird erzielt, wenn man sich quer zum Bewegungsmelder bewegt. Daher sollte ein Bewegungsmelder immer

so montiert werden, dass man sich nicht direkt auf ihn zu bewegt. Der Wandbewegungsmelder LBW 18419 reagiert auf Wärmequellen. Um Fehlschaltungen zu vermeiden, sollte er nicht oberhalb von Heizungen oder in der Nähe von Klima-Anlagen sowie dem direkten Sonnenlicht ausgesetzt montiert werden.

Weitere mögliche Störquellen: reflektierende Objekte wie z. B. Spiegel oder Pflanzen und Gardinen, die vom Wind hin und her bewegt werden.

Installation

Die optimale Installationshöhe ist ca. 1,2 m. Der Wandbewegungsmelder kann Unterputz montiert werden (**Abb. A**). Vor der Installation lösen Sie bitte den Sensor und den Abdeckrahmen von einander ab. Die Verdrahtung des Gerätes kann nach gewünschtem Schaltschema vorgenommen werden (**Abb. B**). Sobald die Installation ordnungsgemäß abgeschlossen wurde, kann die Stromversorgung wieder eingeschaltet werden.

Mit beigelegtem Abdeckband kann der Erfassungsbereich beliebig begrenzt werden (**Abb. D**).

Einstellung

Mit Hilfe des Time-, Meter- und Lux-Einstellreglers können individuelle Einstellungen vorgenommen werden (**Abb. C**). Beachten Sie, dass die Einstellung nur im Auto-Modus durchgeführt werden kann.

Time Einstellung der Nachlaufzeit von 5 Sek. - 30 Min.

Im Test-Modus geht die Beleuchtung und die rote LED für 2 Sek. an und aus wenn eine Bewegung erfasst wurde.

Im  Kurz-Impuls-Modus wird ein Signal, z. B. an eine Treppenlichtzeitschaltuhr, im Intervall von 1 Sek. ein und 9 Sek. aus gesendet wenn eine Bewegung erfasst wurde.

3

Meter Erfassungsreichweite über Drehregler einstellbar von 2 - 8 m.
LUX LichtwertEinstellung von 5 Lux bis „∞“ unendlich über Drehregler einstellbar. „☉“ Speicher- und Einlesefunktion des aktuellen Lichtwertes zwischen 5 und 2.000 Lux.

Durch den Schiebeschalter (**Abb. C**) sind folgende Funktionen möglich:
ON = Beleuchtung bleibt für ca. 4 Std. an: Sobald Sie den Schiebeschalter nach links betätigt haben, wird die Beleuchtung für ca. 4 Std. eingeschaltet. In der Zeit geht die rote LED für ca. 1 Sek. an und bleibt ca. 5 Sek. aus. Der Wandbewegungsmelder kehrt automatisch in den Auto-Modus zurück, sobald die Nachlaufzeit von 4 Stunden abgelaufen ist.

OFF = Beleuchtung bleibt für ca. 4 Std. aus: Sobald Sie den Schiebeschalter nach rechts betätigt haben, wird die Beleuchtung für ca. 4 Std. ausgeschaltet. In der Zeit geht die rote LED für ca. 1 Sek. an und bleibt ca. 5 Sek. aus. Der Wandbewegungsmelder kehrt automatisch in den Auto-Modus zurück, sobald die Nachlaufzeit von 4 Std. abgelaufen ist.

AUTO = Auto-Modus: Sobald Sie den Schiebeschalter mittig eingestellt haben, schaltet der Bewegungsmelder das Licht automatisch ein, sofern im Erfassungsbereich eine Bewegung detektiert wurde und der voreingestellte Lux-Wert unterschritten wurde. Das Licht schaltet sich wieder aus, wenn in der Nachlaufzeit keine weitere Bewegung erfasst wird.

Wenn das Umgebungslicht von hell auf dunkel wechselt und der voreingestellte Lux-Wert länger als 10 Sek. unterschritten wird, schaltet die Beleuchtung automatisch ein.

Wenn das Umgebungslicht von dunkel auf hell wechselt und der voreingestellte Lux-Wert länger als 5 Min. überschritten wird, dann sind folgende Einstellungen möglich:

Time >= 5 Min., das Licht wird automatisch nach 5 Min. ausgeschaltet.

Time < 5 Min., das Licht geht sofort nach der Nachlaufzeit aus, wenn die Zeiteinstellung erreicht wurde und keine Bewegung detektiert wurde. Sollte aber in der Nachlaufzeit eine Bewegung festgestellt werden, so beginnt die Nachlaufzeit von vorne.

Recycling-Hinweise



Dieses Gerät darf nicht mit dem unsortierten Hausmüll entsorgt werden. Besitzer von Altgeräten sind gesetzlich dazu verpflichtet, dieses Gerät fachgerecht zu entsorgen. Informationen erhalten Sie von Ihrer Stadt- bzw. Gemeindeverwaltung.

Fehleranalyse – Praktische Tipps

Störung	Ursache	Abhilfe
Licht geht nicht an.	<ul style="list-style-type: none"> • Falsche Verkabelung. • Leuchtmittel defekt. • Außerhalb des Erfassungsbereichs. • Der Schiebeschalter ist auf „OFF“. 	Überprüfen Sie die Verkabelung Abb. B . Ersetzen Sie das Leuchtmittel. Neueinstellung des Erfassungsbereiches Abb. D . Schiebeschalten ändern auf „ON“ oder „AUTO“.
Licht geht nicht aus.	<ul style="list-style-type: none"> • „Time“ Voreinstellung zu lang. 	„Time“ Einstellung zu hoch eingestellt. Bleiben Sie außerhalb des Erfassungsbereichs. Überprüfen Sie die Verkabelung Abb. B .
Fehlschaltung.	<ul style="list-style-type: none"> • Mögliche Wärmequellen/Bewegungen, die durch Wind verursacht werden. 	Siehe Montageort oder der „Time“ Einstellregler ist im Test-Modus.

Technische Daten

Produkt	LBW 18419
Netzspannung	230 V ~ , 50 Hz
Schaltleistung	max. 1600 W Glühlampen max. 800 W AC Halogenlampen max. 400VA/250W LV Halogenlampen max. 300VA/180W Energiesparlampen max. 200W LED's
Erfassungsbereich	180°
Reichweite	bis ca. 8 m frontal, bis ca. 6 m seitlich
Empfohlene Montagehöhe	ca. 0,8 - 1,2 m
Zeiteinstellung	ca. 5 Sek. - 30 Min. stufenlos einstellbar
Umgebungstemperatur	ca. 0 °C bis +45 °C
Schutzklasse	II
Abmessungen	B 80 x H 80 x T 56 mm

Technische und optische Änderungen ohne Ankündigung vorbehalten.

μ = Kontaktöffnungsweite < 1,2 mm

LBW 18419 wall-mounted motion detector

Function

The LBW 18419 motion detector has been designed for wall mounting and is installed in a recessed-mounted box instead of a conventional light switch. The motion detector functions using passive infrared technology (PIR). The device has an in-built PIR sensor that detects moving heat sources within a field of detection of up to 180°. As the lux and time settings are continuously variable, the lighting can be activated in an energy-efficient way.

Safety instructions

 This device must be installed by a technician in accordance with the applicable regulations. The electrical power supply and the circuit protection must be switched off during the entire installation process.

Please check that the connection cable is disconnected!

Under no circumstances does the warranty cover damage resulting from failure to observe these instructions. Nor do we accept liability for any indirect damage. Similarly, we can accept no liability for any material damage or bodily injury caused by mishandling or failure to observe the safety instructions. No warranty claim may be made in these cases. In addition, for safety and compliance reasons, you are not authorised to dismantle or alter the device in any way.

Mounting position

Motion detection is maximised when moving at an angle to the motion detector. Therefore, the motion detector should always be installed in a position that ensures that objects/people do not move directly towards the device. The LBW 18419 wall-mounted motion detector reacts to sources of heat. To avoid switching errors, do not install the device above heaters, near air-conditioning systems

or in areas where it is exposed to direct sunlight.

Other potential interference sources: reflective objects, such as mirrors, or plants and curtains moved back and forth by the wind.

Installation

The optimum installation height is approx. 1.2 m. The detector can be recessed-mounted (**Fig. A**). Prior to installation, detach the sensor from the cover frame. The device can be wired according to the required wiring diagram (**Fig. B**). Once the installation has been successfully completed, you can switch the power supply back on. You can limit the field of detection at will using the masking tape provided (**Fig. D**).

Settings

You can make individual adjustments using the "Time", "Meter" and "Lux" controllers (**Fig. C**). Please note that settings can only be adjusted in auto mode.

Time setting the switch-off delay time (5 seconds - 30 minute).

When a movement is detected in test mode, the lighting and red LED switch ON for 2 seconds then OFF again.

When a movement is detected in "short impulse" mode, a signal e.g. to a stairwell light timer, is sent at an interval of 1 second ON and 9 seconds OFF.

Meter = range of detection can be set from 2 to 8 m using the rotary adjuster.

LUX = light value can be continuously adjusted from 5 lux to "☀" using the rotary adjuster. "☉" Storage of the current light value between 5 and 2,000 lux.

You can use the slide switch (**Fig. C**) to select the following functions:
ON = the lighting remains switched ON for approx. 4 hours: When you slide the switch to the left, the lighting will switch ON for approx. 4 hours. The red LED will switch ON for approx. 1 second then OFF for approx. 5 seconds. The detector will automatically revert to "auto" mode as soon as the 4-hour switch-off delay time has elapsed.

OFF = the lighting remains switched OFF for approx. 4 hours: When you slide the switch to the right, the lighting will switch OFF for approx. 4 hours. The red LED will switch ON for approx. 1 second then OFF for approx. 5 seconds. The detector will automatically revert to "auto" mode as soon as the 4-hour switch-off delay time has elapsed.

AUTO = auto mode: When you slide the switch to the middle position, the detector will automatically switch the light ON if movement is detected in its field of detection and the light level is lower than the preset lux value. The light will switch OFF again if no further movement is detected during the switch-off delay time.

If the ambient light level switches from light to dark and remains lower than the preset lux value for longer than 10 seconds, the lighting switches ON automatically.

If the ambient light level switches from dark to light and exceeds the preset lux value for longer than 5 minutes, the following settings are possible:

Time > = 5 minutes, the light is automatically switched OFF after 5 minutes.

Time < 5 minutes, the light switches OFF as soon as the switch-off delay time has elapsed if the time setting has been reached and no movement detected. If, however, movement is detected during the switch-off delay time, this time period will start again from the beginning.

Recycling instructions

 Do not dispose of this device with unsorted household waste. Owners of old devices are required by law to dispose of this device properly. Contact your town council for further information.

Troubleshooting - practical advice

Fault	Cause	Solution
Light does not come on.	<ul style="list-style-type: none">• Incorrect wiring.• Faulty illuminant.• Outside the field of detection.• The slide switch is set to "OFF".	Check the wiring Fig. B . Replace the illuminant. Readjust the field of detection Fig. D . Set the slide switch to "ON" or "AUTO".
Light does not go off.	<ul style="list-style-type: none">• "Time" default setting is too long.	"Time" setting is too high. Stay outside the field of detection. Check the wiring Fig. B .
Switching error	<ul style="list-style-type: none">• Possible heat sources/movements caused by the wind.	Please refer to "Mounting position", or the "Time" adjusting controller is in test mode.

Technical information

Product	LBW 18419
Mains voltage	230 V ~, 50 Hz
Switching capacity	max. 1,600 W incandescent lamps max. 800 W AC halogen lamps max. 400 VA/250 W LV halogen lamps max. 300 VA/180 W energy-saving lamps max. 200 W LEDs
Field of detection	180°
Range	up to approx. 8 m head-on, up to approx. 6 m sideways
Recommended installation height	approx. 0.8 - 1.2 m
Time setting	approx. 5 seconds to 30 minutes - continuously variable
Ambient temperature	approx. 0°C to +45°C
Protection class	II
Dimensions	W 80 x H 80 x D 56 mm μ = contact gap < 1.2 mm

Technical and design features may be subject to change.

Détecteur de mouvement mural LBW 18419

Fonctionnement

Le détecteur de mouvement mural LBW 18419 est conçu pour un montage mural et s'intègre dans un boîtier encastré, à la place d'un interrupteur classique. Le détecteur de mouvement utilise la technologie infrarouge passive. Le capteur infrarouge passif intégré perçoit les sources de chaleur en mouvement dans une zone de détection de 180°. L'éclairage peut être géré par un réglage en continu de sa durée et luminosité d'activation afin de limiter sa consommation énergétique.

Consignes de sécurité

 L'installation de ce produit doit impérativement être effectuée par un spécialiste et conformément aux prescriptions en vigueur. L'alimentation électrique doit obligatoirement être coupée (fusible secteur déconnecté) pendant toute la durée de l'installation.

Le câble d'alimentation ne doit être soumis à aucune tension.

La garantie ne couvre en aucun cas les dommages dus à un non-respect de la présente notice. Nous déclinons par ailleurs toute responsabilité quant aux éventuels dommages indirects. De même, nous ne pourrions être tenus pour responsables des éventuels dommages matériels ou blessures corporelles résultant de manipulations inappropriées ou du non-respect des consignes de sécurité. Dans de tels cas de figure, tout recours en garantie sera exclu. En outre, pour des raisons de sécurité et de conformité, le démontage et la modification du produit sont interdits.

Emplacement de montage et positionnement

La détection de mouvement est optimale lorsque le sens des déplacements est perpendiculaire au détecteur. Il est donc important

que le détecteur soit fixé de sorte que les déplacements ne se fassent pas directement face à lui. Le détecteur de mouvement mural LBW 18419 réagit aux sources de chaleur. Pour éviter son déclenchement intempestif, il ne doit pas être monté au-dessus d'un chauffage ou à proximité d'un dispositif de climatisation ni exposé à un ensoleillement direct.

Autres sources de dysfonctionnement possibles : les objets réfléchissants, p. ex. les miroirs, ou les plantes et les rideaux que le vent peut agiter.

Installation

La hauteur d'installation optimale est d'env. 1,20 m. Le détecteur de mouvement mural peut faire l'objet d'un montage encastré (**fig. A**). Avant l'installation, veuillez détacher le capteur du cadre. Le câblage de l'appareil peut être effectué selon le schéma de connexion souhaité (**fig. B**). Une fois le raccordement de l'installation terminé, le courant peut être rétabli.

La bande de recouvrement fournie vous permet de délimiter la zone de détection en fonction de vos besoins (**fig. D**).

Réglage

Vous pouvez adapter les réglages à vos besoins à l'aide des molettes Time, Meter et Lux (**fig. C**). Veuillez noter que ces réglages ne peuvent être effectués qu'en mode automatique.

Time Réglage de la durée d'activation de 5 s à 30 min.

En mode test, l'éclairage et la LED rouge s'allument à chaque détection pendant 2 secondes puis s'éteignent.

En [15] mode impulsion, un signal est envoyé p. ex. à une minuterie dans un intervalle de 1 s à 9 s quand un mouvement est détecté.

Meter = portée de détection réglable de 2 à 8 m via la molette.
LUX = luminosité réglable de 5 lux à « ☀ » infini via la molette.
 « ⏻ » : fonction d'enregistrement de la luminosité en cours entre 5 et 2000 lux.

Le sélecteur (**fig. C**) permet les réglages suivants :

ON = allumage de l'éclairage pour env. 4 heures : dès que le sélecteur est positionné à gauche, l'éclairage est allumé pour une durée de 4 h. Pendant cette durée, la LED rouge s'allume env. 1 s puis reste éteinte env. 5 s. Le détecteur de mouvement mural se remet automatiquement en mode automatique dès que la durée d'activation de 4 heures est écoulée.

OFF = extinction de l'éclairage pour env. 4 heures : dès que le sélecteur est positionné à droite, l'éclairage est éteint pour une durée de 4 h. Pendant cette durée, la LED rouge s'allume env. 1 s puis reste éteinte env. 5 s. Le détecteur de mouvement mural se remet automatiquement en mode automatique dès que la durée d'activation de 4 heures est écoulée.

AUTO = mode automatique : dès que le sélecteur est positionné au milieu, le détecteur de mouvement allume automatiquement la lumière quand un mouvement est détecté au sein de la zone de détection et que la luminosité est inférieure au seuil prédéfini. L'éclairage s'éteint à nouveau si plus aucun mouvement n'est détecté au cours de la durée d'activation.

Si la luminosité ambiante diminue et passe sous le seuil prédéfini pendant plus de 10 secondes, l'éclairage s'allume automatiquement.

Si la luminosité ambiante augmente et passe au-dessus du seuil prédéfini pendant plus de 5 min, les réglages suivants s'appliquent :

Time > = 5 min, l'éclairage s'éteint automatiquement après 5 min.
Time < 5 min, l'éclairage s'éteint juste après l'écoulement de la durée d'activation si aucun mouvement n'est détecté pendant cette

durée. Si un mouvement est détecté pendant la durée d'activation, la durée d'activation reprend à zéro.

Remarques concernant le recyclage



Cet appareil ne doit en aucun cas être jeté avec les ordures ménagères. Les propriétaires d'équipements électriques ou électroniques usagés ont en effet l'obligation légale de les déposer dans un centre de collecte sélective. Informez-vous auprès de votre municipalité sur les possibilités de recyclage.

Dysfonctionnements – Conseils pratiques

Problème	Causes possibles	Marche à suivre
La lumière ne s'allume pas.	<ul style="list-style-type: none"> Mauvais câblage. Source lumineuse défectueuse. Déplacement en dehors de la zone de détection. Sélecteur positionné sur « OFF ». 	Vérifiez le câblage fig. B . Remplacez la source lumineuse. Reprogrammez de la zone de détection fig. D . Déplacez le sélecteur sur « ON » ou « AUTO ».
La lumière ne s'éteint pas.	<ul style="list-style-type: none"> La durée « Time » pré-réglée est trop longue. 	La valeur de réglage « Time » est trop élevée. Restez hors de la zone de détection. Vérifiez le câblage fig. B .
La lumière se déclenche de manière intempestive.	<ul style="list-style-type: none"> Le vent entraîne l'apparition de sources de chaleur/mouvements dans la zone de détection. 	Inspectez l'emplacement de montage et vérifiez que le potentiomètre « Time » n'est pas en mode test.

Caractéristiques techniques

Produit	LBW 18419
Alimentation	230 V ~, 50 Hz
Puissance de coupure	ampoules à incandescence de 1600 W max. ampoules halogènes AC de 800 W max. ampoules halogènes LV de 400 VA/250 W max. ampoules à économie d'énergie de 300 VA/180 W max. LED de 200 W max.
Zone de détection	180°
Portée	env. 8 m de face, env. 6 m de côté
Hauteur de montage recommandée	env. 0,8 à 1,2 m
Durée d'activation	env. 5 s à 30 min, réglable en continu
Température ambiante de fonctionnement	env. 0 °C à +45 °C
Classe de protection	II
Dimensions	l 80 x h 80 x p 56 mm
	μ = largeur d'intervalle de coupure < 1,2 mm

Des modifications techniques et esthétiques peuvent être apportées sans préavis.

Wandbewegingsmelder LBW 18419

Werking

De wandbewegingsmelder LBW 18419 is ontworpen voor wandinbouw en wordt in plaats van een gewone lichtschaakelaar in een inbouwdoos gemonteerd. De bewegingsmelder werkt volgens het principe van de passieve infraroodtechniek. Een geïntegreerde PIR-sensor neemt bewegende warmtebronnen waar binnen een detectiehoek van 180°. Dankzij een traploze instelling van tijd en luxwaarde kan de verlichting energiezuinig geschakeld worden.

Veiligheidsinstructies

 De montage mag uitsluitend door een vakman uitgevoerd worden conform de geldende installatievoorschriften. Er mag alleen in spanningsvrije toestand worden gewerkt. De zekering van de stroomkring moet daarbij altijd uitgeschakeld worden.

Controleer of de aansluitkabel spanningsvrij is!

Bij schade die veroorzaakt wordt door het niet in acht nemen van deze handleiding, vervalt het recht op garantie! Wij zijn niet aansprakelijk voor gevolgschade! Bij materiële schade of letselschade veroorzaakt door verkeerd gebruik of het niet in acht nemen van de veiligheidsinstructies, zijn wij niet aansprakelijk. In dergelijke gevallen vervalt elke aanspraak op garantie. Om redenen van veiligheid en toelating is het eigenmachtig ombouwen en/of veranderen van het apparaat niet toegestaan.

Montageplaats

Bewegingen dwars op de bewegingsmelder worden het best gedetecteerd. Daarom moet een bewegingsmelder altijd zo gemonteerd worden dat men er niet recht op af loopt. De wandbewegingsmelder LBW 18419 reageert op warmtebronnen. Om schakelfouten te voorkomen dient het apparaat niet gemonteerd te worden boven

verwarmingen, in de buurt van airconditioningsinstallaties of op plaatsen die blootgesteld zijn aan direct zonlicht.

Andere mogelijke storingsbronnen: reflecterende objecten, zoals spiegels, of planten en gordijnen die heen en weer bewegen door de wind.

Installatie

De optimale installatiehoogte is ca. 1,2 m. De wandbewegingsmelder kan worden in een inbouwdoos worden gemonteerd (**fig. A**). Haal voor het installeren de sensor en het afdekraam van elkaar. Raadpleeg voor de bedrading van het apparaat het gewenste schakelschema (**fig. B**). Zodra de installatie correct is voltooid, kan de stroomtoevoer weer worden ingeschakeld.

Gebruik de meegeleverde afdekstrip om het detectiebereik naar wens af te scherpen (**fig. D**).

Instelling

Met behulp van de regelaars Time, Meter en Lux kunnen individuele instellingen worden aangepast (**fig. C**). Houd er rekening mee dat instellen alleen mogelijk is in de automatische modus.

Time Nalooptijd in te stellen van 5 sec. tot 30 min.

In de testmodus gaan de verlichting en de rode LED gedurende 2 seconden aan en vervolgens uit, als er een beweging is gedetecteerd.

In de modus \overline{I} (korte impuls) wordt er een signaal verzonden aan bijvoorbeeld een trappenhuisautomaat, met een interval van 1 seconde aan en 9 seconden uit, als er een beweging is gedetecteerd.

Meter = detectiebereik via draaiknop in te stellen van 2 tot 8 m.

LUX = lichtwaarde via draaiknop in te stellen van 5 lux tot oneindig (\odot). Geheugen- en inleesfunctie van de actuele lichtwaarde tussen 5 en 2000 lux (\odot).

Met de schuifschakelaar (**fig. C**) zijn de volgende functies mogelijk:
ON = verlichting blijft ca. 4 uur lang aan. Als u de schakelaar naar links schuift, wordt de verlichting ca. 4 uur lang ingeschakeld. Gedurende die tijd gaat de rode LED ca. 1 seconde aan en daarna 5 seconden uit. Als de nalooptijd van 4 uur is verstreken, keert de wandbewegingsmelder automatisch terug naar de automatische modus.

OFF = verlichting blijft ca. 4 uur lang uit. Als u de schakelaar naar rechts schuift, wordt de verlichting ca. 4 uur lang uitgeschakeld. Gedurende die tijd gaat de rode LED ca. 1 seconde aan en daarna 5 seconden uit. Als de nalooptijd van 4 uur is verstreken, keert de wandbewegingsmelder automatisch terug naar de automatische modus.

AUTO = automatische modus. Als u de schuifschakelaar in het midden zet, dan schakelt de bewegingsmelder de verlichting automatisch in indien binnen het detectiebereik een beweging wordt gedetecteerd en de luxwaarde onder de ingestelde drempel ligt. De verlichting schakelt weer uit als de in nalooptijd geen beweging meer gedetecteerd wordt.

Als het omgevingslicht verandert van licht naar donker en langer dan 10 seconden onder de ingestelde luxwaarde ligt, dan schakelt de verlichting automatisch in.

Als het omgevingslicht verandert van donker naar licht en langer dan 5 minuten boven de ingestelde luxwaarde ligt, dan zijn de volgende instellingen mogelijk:

Time > = 5 min., de verlichting gaat automatisch uit na 5 minuten.

Time < 5 min., de verlichting gaat direct na de nalooptijd uit als er binnen de ingestelde tijd geen beweging meer gedetecteerd is. Als er echter in de nalooptijd een beweging wordt gedetecteerd, dan gaat de nalooptijd opnieuw in.

Recycling

 Dit apparaat mag niet samen met ander huishoudelijk afval worden weggegooid. Afdankte elektrische en elektronische apparaten dienen volgens de wettelijke voorschriften te worden afgevoerd. Neem voor meer informatie contact op met uw gemeente.

Storingsanalyse – Praktische tips

Storing	Oorzaak	Oplossing
Licht gaat niet aan	<ul style="list-style-type: none">• Bedrading verkeerd aangesloten.• Lichtbron defect• Buiten het detectiebereik.• De schuifschakelaar staat op OFF.	Controleer de bedrading fig. B . Vervang de lichtbron. Stel het detectiebereik opnieuw in fig. D . Zet de schuifschakelaar op ON of AUTO .
Licht gaat niet uit	<ul style="list-style-type: none">• Standaardinstelling Time te lang.	Time -instelling te hoog ingesteld. Blijf buiten het detectiebereik. Controleer de bedrading fig. B .
Schakelfout	<ul style="list-style-type: none">• Mogelijke warmtebronnen/bewegingen door de wind.	Zie Montageplaats of de regelaar Time staat in de testmodus.

Technische gegevens

Product	LBW 18419
Netspanning	230 V ~, 50 Hz
Schakelvermogen	max. 1600 W gloeilampen max. 800 W AC-halogenelampen max. 400VA/250W LV-halogenelampen max. 300VA/180W spaarlampen max. 200W LED's
Detectiehoek	180°
Bereik	tot ca. 8 m frontaal, tot ca. 6 m zijwaarts
Aanbevolen montagehoogte	ca. 0,8 - 1,2 m
Tijdstelling	ca. 5 sec. - 30 min. traploos instelbaar
Omgevingstemperatuur	ca. 0 °C tot +45 °C
Beschermingsklasse	II
Afmetingen	b 80 x h 80 x d 56 mm μ = apertura dei contatti < 1,2 mm

L'azienda si riserva il diritto di apportare modifiche tecniche ed estetiche senza preavviso.

Rilevatore di movimento da parete LBW 18419

Funzione

Il rilevatore di movimento da parete LBW 18419 è adatto per l'installazione sulla parete. A differenza dei tradizionali commutatori per l'illuminazione viene installato all'interno di un alloggiamento incassato. Il rilevatore di movimento sfrutta il principio alla base della tecnologia a infrarossi passivi. Un sensore PIR rileva fonti di calore in movimento in un angolo di copertura fino a 180°. La regolazione continua di tempo e Lux permette di commutare l'illuminazione risparmiando energia.

Indicazioni di sicurezza



Il montaggio deve essere svolto esclusivamente da personale specializzato, nel pieno rispetto delle norme di installazione locali. Tale operazione deve essere eseguita soltanto previa interruzione dell'alimentazione di corrente del circuito elettrico.

Verificare che il cavo sia privo di tensione!

In caso di danni derivanti dalla mancata osservanza delle istruzioni per l'uso, la garanzia decade. Il produttore non si assume alcuna responsabilità in merito a tali danni. Inoltre, il produttore non si assume alcuna responsabilità in caso di danni a cose o persone conseguenti a un utilizzo inadeguato del dispositivo o alla mancata osservanza delle norme di sicurezza. Nei suddetti casi decade ogni diritto di garanzia. Per motivi relativi a sicurezza e certificazioni, non è consentito apportare variazioni e/o modifiche arbitrarie al dispositivo.

Luogo di installazione

Il rilevamento ottimale si ottiene quando la fonte di movimento è trasversale rispetto al dispositivo. Per questo motivo, i rilevatori di movimento dovrebbero sempre essere installati in modo che il

movimento non sia frontale rispetto al dispositivo. Il rilevatore di movimento da parete LBW 18419 reagisce alle fonti di calore. Per evitare commutazioni indesiderate, si raccomanda di procedere all'installazione in luoghi che non siano direttamente esposti a fonti di calore o alla luce diretta del sole o ancora nelle vicinanze di impianti di climatizzazione.

Altre possibili fonti di interferenza: oggetti riflettenti, come ad esempio specchi, oppure piante e tende, che possono essere mosse dal vento.

Installazione

L'altezza di installazione ottimale è di circa 1,2 m. Il rilevatore di movimento da parete è adatto per il montaggio incassato (**Fig. A**). Prima di procedere all'installazione, staccare il sensore dalla cornice di chiusura. È possibile eseguire il collegamento del dispositivo in base allo schema desiderato (**Fig. B**). Una volta che l'installazione è stata correttamente completata, l'alimentazione elettrica può essere ricollegata.

L'angolo di copertura può essere delimitato a piacere mediante il nastro in dotazione (**Fig. D**).

Regolazione

Tramite i regolatori Time, Meter e Lux è possibile definire impostazioni personali (**Fig. C**). Tenere presente che la regolazione può essere eseguita soltanto in modalità automatica.

Time Impostazione del ritardo di spegnimento da 5 sec. a 30 min. In modalità test l'illuminazione e il LED rosso si accendono per 2 sec., quindi si spengono quando viene rilevato un movimento.

In modalità a impulso breve, al rilevamento di un movimento

viene inviato un segnale, ad esempio ad un timer di una luce per scale, in intervalli di 1 sec. per l'accensione e 9 sec. per lo spegnimento.

Meter = portata di rilevamento impostabile tramite manopola di regolazione da 2 a 8 m.

LUX = impostazione del valore di luminosità regolabile da 5 Lux a "☀" infinito tramite manopola di regolazione. "👁" Funzione di memorizzazione e lettura dei valori di luminosità attuali tra 5 e 2.000 Lux.

Il cursore (**Fig. C**) permette di scegliere le seguenti funzioni:

ON = l'illuminazione rimane accesa per ca. 4 ore: appena il cursore viene azionato verso sinistra, l'illuminazione si accende per circa 4 ore. In tale intervallo il LED rosso si accende per circa 1 secondo e rimane spento per circa 5 secondi. Il rilevatore di movimento da parete torna automaticamente in modalità automatica al termine del ritardo di spegnimento di 4 ore.

OFF = l'illuminazione rimane spenta per ca. 4 ore: appena il cursore viene azionato verso destra, l'illuminazione si spegne per circa 4 ore. In tale intervallo il LED rosso si accende per circa 1 secondo e rimane spento per circa 5 secondi. Il rilevatore di movimento da parete torna automaticamente in modalità automatica al termine del ritardo di spegnimento di 4 ore.

AUTO = modalità automatica: appena il cursore viene posizionato centralmente, il rilevatore di movimento attiva automaticamente l'illuminazione se rileva un movimento all'interno dell'angolo di copertura e il valore Lux preimpostato non viene raggiunto. La luce si spegne nuovamente se durante il tempo di ritardo non viene più rilevato alcun movimento.

Se la luce ambientale passa da chiaro a scuro e il valore Lux preimpostato non viene raggiunto per più di 10 secondi, l'illuminazione

si accende automaticamente.

Se la luce ambientale passa da scuro a chiaro e il valore Lux preimpostato viene superato per più di 5 minuti, è possibile impostare i seguenti parametri:

Time > = 5 min., la luce si spegne automaticamente dopo 5 minuti.
Time < 5 min., la luce si spegne subito dopo il ritardo di spegnimento se il tempo impostato viene raggiunto e non viene rilevato alcun movimento. Se durante il tempo di ritardo viene rilevato un movimento, il tempo di ritardo ricomincia da zero.

Indicazioni per il riciclaggio



Questo dispositivo non deve essere smaltito come rifiuto indifferenziato. I possessori di vecchi dispositivi non funzionanti sono tenuti per legge allo smaltimento nel rispetto delle normative in vigore. Per ulteriori informazioni rivolgersi all'amministrazione comunale.

Analisi dei problemi – Consigli pratici

Guasto	Causa	Soluzione
La luce non si accende	<ul style="list-style-type: none"> • Cavi collegati male. • Lampadina bruciata. • Zona esterna all'angolo di copertura. • Il cursore si trova su "OFF". 	Verificare il collegamento del cavo Fig. B . Sostituire la lampada. Reimpostare l'angolo di copertura Fig. D . Spostare il cursore su "ON" o "AUTO" .
La luce non si spegne	<ul style="list-style-type: none"> • Valore preimpostato "Time" troppo elevato. 	"Time" è impostato su un valore troppo elevato. Rimanere al di fuori dell'angolo di copertura. Verificare il collegamento del cavo Fig. B .
Attivazione non desiderata	<ul style="list-style-type: none"> • Possibili fonti di calore/movimento che a causa del vento provocano l'attivazione non desiderata. 	Controllare il luogo di installazione oppure se il regolatore "Time" si trova in modalità test.

Dati tecnici

Prodotto	LBW 18419
Tensione di rete	230 V ~, 50 Hz
Potenza di interruzione	lampade a incandescenza max. 1.600 W lampade alogene max. 800 W CA lampade alogene LV max. 400 VA/250 W lampade a risparmio energetico max. 300 VA/180 W LED max. 200 W
Angolo di copertura	180°
Portata	fino a ca. 8 m frontali, fino a ca. 6 m laterali
Altezza di montaggio consigliata	ca. 0,8 - 1,2 m
Impostazione temporale	ca. 5 sec. - 30 min., regolazione continua
Temperatura ambiente	ca. da 0 °C a +45 °C
Classe di protezione	II
Dimensioni	L 80 x A 80 x P 56 mm μ = apertura dei contatti < 1,2 mm

L'azienda si riserva il diritto di apportare modifiche tecniche ed estetiche senza preavviso.

Detector de movimiento mural LBW 18419

Funcionamiento

El detector de movimiento mural LBW 18419 es apto para el montaje en pared y se instala en una caja de montaje empotrado en lugar de un interruptor de luz convencional. El detector de movimiento funciona según el principio de la técnica de infrarrojos pasivos. El sensor PIR detecta fuentes de calor en movimiento en un área de cobertura de hasta 180°. La regulación continua de tiempo y luminosidad permite conectar la iluminación de manera energéticamente eficiente.

Indicaciones de seguridad



El montaje debe encargarse a un técnico capacitado y teniendo en cuenta la normativa de instalación específica de cada país. Solo se permite maniobrar este dispositivo cuando no tenga tensión, por ello es imprescindible desconectar el fusible de circuito.

¡Compruebe si el cable de conexión está sin tensión!

¡La garantía no será válida en caso de producirse daños debidos a la inobservancia del manual de instrucciones! La empresa no se responsabilizará de los daños consecuenciales. La empresa tampoco se responsabilizará de los daños materiales o personales debidos al manejo inadecuado o el incumplimiento de las indicaciones de seguridad. En tales casos se perderá el derecho a garantía. Por motivos de seguridad y autorizaciones, no están permitidas las reparaciones por cuenta propia y/o las devoluciones de equipos.

Lugar de montaje

La detección de movimiento más segura se logrará al moverse a los lados del detector de movimiento. En consecuencia, un detector de movimiento debe montarse siempre de forma que las personas no se desplacen directamente hacia él. El detector de movimiento

mural LBW 18419 reacciona a las fuentes de calor. Para evitar activaciones involuntarias, el detector no se debe montar encima de calefactores o cerca de climatizadores, ni tampoco exponerse a la radiación solar directa.

Otras posibles fuentes de interferencias: objetos reflectantes como p.ej. espejos o plantas y cortinas que se puedan mover por efecto del viento.

Instalación

La altura de instalación óptima es de 1,2 m aprox. El detector de movimiento mural admite el montaje empotrado (**Fig. A**). Antes de la instalación, destornille el sensor para separarlo del marco protector. El cableado del equipo se puede realizar con el esquema de conexiones deseado (**Fig. B**). Una vez finalizada la instalación reglamentaria, podrá conectar de nuevo la alimentación eléctrica. Con la banda suministrada se puede restringir el área de cobertura a voluntad (**Fig. D**).

Configuración

El regulador Time, Meter y Lux permite realizar ajustes individuales (**Fig. C**). No olvide que la configuración únicamente se puede realizar en modo Auto.

Time Ajuste del tiempo de alumbrado entre 5 seg. y 30 min.

En modo de prueba, la iluminación y el LED rojo se encienden 2 segundos y después se apagan si se detectó movimiento.

En modo impulso corto  se envía una señal p.ej. a un temporizador de luz de escalera, con un intervalo de conexión de 1 seg. y de desconexión de 9 seg. si se detectó movimiento.

Meter = Alcance de detección ajustable con el regulador de 2 - 8 m.
LUX = Ajuste de valor lumínico desde 5 Lux hasta "☀" ilimitado con el regulador. "☾" Función memoria y registro del valor lumínico actual entre 5 y 2.000 Lux.

El interruptor deslizante (**Fig. C**) permite realizar estas funciones:
ON = La iluminación permanece conectada durante 4 h aprox.: cuando el usuario desplaza el interruptor deslizante a la izquierda, la iluminación se conecta durante 4 h aproximadamente. Durante este tiempo, el LED rojo se enciende un segundo y se apaga 5 segundos aprox. El detector de movimiento mural retorna automáticamente al modo Auto en cuanto transcurre el tiempo de alumbrado de 4 horas.

OFF = La iluminación permanece desconectada durante 4 h aprox.: cuando el usuario desplaza el interruptor deslizante a la derecha, la iluminación se desconecta durante 4 h aproximadamente. Durante este tiempo, el LED rojo se enciende un segundo y se apaga 5 segundos aprox. El detector de movimiento mural retorna automáticamente al modo Auto en cuanto transcurre el tiempo de alumbrado de 4 horas.

AUTO = Modo Auto: cuando el usuario ajusta el interruptor deslizante en el centro, el detector de movimiento enciende la luz automáticamente si se ha detectado movimiento en el área de cobertura y no se ha alcanzado el valor de luminosidad preajustado en Lux. La luz se apaga de nuevo si no se detectan movimientos durante el tiempo de alumbrado.

Si la luz ambiente cambia de claro a oscuro y el valor de luminosidad preajustado en Lux no se alcanza en más de 10 segundos, la iluminación se conecta automáticamente.

Si la luz ambiente cambia de oscuro a claro y el valor de

luminosidad preajustado en Lux se supera en más de 5 minutos, es posible realizar estos ajustes:

Time > = 5 min., la luz se apaga automáticamente después de 5 min.
Time < 5 Min., la luz se apaga inmediatamente después del tiempo de alumbrado si el ajuste temporal se ha alcanzado y no se ha detectado ningún movimiento. No obstante, en caso de detectarse movimiento durante el tiempo de alumbrado, este último comenzará otra vez desde el principio.

Indicaciones de reciclaje



Este equipo no debe desecharse en la basura convencional. Los propietarios de equipos usados están obligados por ley a desecharlos en contenedores especiales. Solicite información a su administración municipal o regional.

Análisis de errores – Consejos prácticos

Avería	Causa	Recomendación
La luz no se enciende	<ul style="list-style-type: none"> • Cableado incorrecto. • Bombilla defectuosa. • Fuera del área de cobertura. • El interruptor deslizante está en "OFF". 	Compruebe el cableado Fig. B . Sustituya la bombilla. Nuevo ajuste del área de cobertura Fig. D . Cambie el interruptor deslizante a "ON" o "AUTO".
La luz no se apaga	<ul style="list-style-type: none"> • Preajuste "Time" demasiado largo. 	Ajuste "Time" demasiado elevado. Manténgase fuera del área de cobertura. Compruebe el cableado Fig. B .
Fallo en la conexión	<ul style="list-style-type: none"> • Posibles fuentes de calor/movimientos provocados por el viento. 	Revise el apartado Lugar de montaje o el regulador "Time" está en modo de prueba.

Características técnicas

Producto	LBW 18419	
Tensión de alimentación	230 V ~, 50 Hz	
Potencia de ruptura	máx. 1600 W bombillas incandescentes máx. 800 W CA bombillas halógenas máx. 400VA/250W LV bombillas halógenas máx. 300VA/180W bombillas de bajo consumo máx. 200W LED	
Área de cobertura	180°	
Alcance	hasta 8 m frontal, 6 m lateral aprox.	
Altura de montaje recomendada	0,8 - 1,2 m aprox.	
Ajuste temporal	5 seg. - 30 min. aprox., regulación continua	
Temperatura ambiente	0 °C a +45 °C aprox.	
Clase de protección	II	
Medidas	An 80 x Al 80 x Pr 56 mm	μ = Anchura del intervalo de apertura < 1,2 mm

Reservado el derecho a realizar cambios técnicos y visuales sin previo aviso.

Rörelsedetektor, vägg LBW 18419

Funktion

Rörelsedetektorn LBW 18419 är avsedd för infälld montering i vägg och monteras i en infälld dosa istället för en vanlig strömbrytare. Rörelsedetektorn arbetar enligt principen för passiv, infraröd teknik. Med hjälp av en PIR-sensor kan rörliga värmekällor registreras inom ett detekteringsområde på upp till 180°. Med en steglös tid- och LUX-inställning kan belysningen tändas och släckas på ett energisnålt sätt.

Säkerhetsanvisningar



Monteringen får bara utföras av behörig elektriker under iakttagande av nationella installationsföreskrifter. Arbeten får endast utföras i spänningsfritt tillstånd. Frånkoppla strömkretsen!

Kontrollera att anslutningskabeln är spänningsfri!

Garantin gäller inte vid skada som uppstått på grund av att denna bruksanvisning inte har följts. Vi påtar oss inget ansvar för följdskador! Vi påtar oss inget ansvar för material- eller personsador som uppstått på grund av felaktigt handhavande eller på grund av att säkerhetsanvisningarna inte har följts. I sådana fall gäller inte garantin. Av säkerhets- och godkännandeskäl är det inte tillåtet att på egen hand bygga om och/eller ändra enheten.

Monteringsplats

Den säkraste rörelsedetekteringen uppnås när man rör sig vinkelrätt mot rörelsedetektorn. Därför ska en rörelsedetektor alltid monteras på sådant sätt att man inte rör sig direkt mot den. Rörelsedetektorn LBW 18419 för montering i vägg reagerar på värmekällor. För att förhindra felomkopplingar bör den inte monteras ovanför värmeelement eller i närheten av klimatanläggningar samt inte

heller utsättas för direkt solljus.

Andra eventuella störningskällor kan vara reflekterande objekt, t.ex. speglar eller gardiner och växter som rör sig fram och tillbaka i vinddraget.

Installation

Dien optimala installationshöjden är ca. 1,2 m. Rörelsedetektorn kan monteras infälld (**fig. A**). Före installationen ska sensorn och täckramen lossas från varandra. Detektorns kabeldragning kan ske efter önskat kopplingsschema (**fig. B**). Efter korrekt avslutad installation kan strömmen slås på igen. Detekteringsområdet kan begränsas valfritt med bifogade maskeringsband (**fig. D**).

Inställning

Med hjälp av inställningsreglaget för Time, Meter och LUX kan rörelsedetektorn ställas in separat (**fig. C**). Observera att inställningar endast kan ske i läge "Auto".

Time Inställning av efterlystiden mellan 5 sekunder och 30 minuter. I testläget tänds belysningen och den röda LED-lampan i 2 sekunder för att sedan släckas igen när detektorn har registrerat en rörelse. I läge "Kort impuls" skickas en signal in resp. ut i intervall om 1 resp. 9 sekunder, t.ex. till ett tidsur för trappljus, när en rörelse har detekterats.

Meter = Bevakningsområdet kan ställas in mellan 2 och 8 m med vridreglaget.

LUX = Ljusvärdet från 5 LUX till "☀" kan ställas in oändligt med vridreglaget. "👁" = Lagrings- och inläsningsfunktion för det aktuella ljusvärdet mellan 5 och 2.000 LUX.

Med skjutreglaget (**fig. C**) kan följande funktioner ställas in:

ON = Ljuset är tändt i ca 4 timmar: När man skjuter reglaget åt vänster tänds ljuset och är tändt i ca 4 timmar. Under denna tid tänds den röda lysdioden i ca 1 sekund och är sedan släckt i ca 5 sekunder. När efterlystiden på 4 timmar är slut återgår rörelsedetektorn automatiskt till läge "Auto".

OFF = Ljuset är släckt i ca 4 timmar: När man skjuter reglaget åt höger släcks ljuset och är släckt i ca 4 timmar. Under denna tid tänds den röda lysdioden i ca 1 sekund och är sedan släckt i ca 5 sekunder. När efterlystiden på 4 timmar är slut återgår rörelsedetektorn automatiskt till läge "Auto".

AUTO = Automatiskt läge: Om man flyttar skjutreglaget till mitten tänder rörelsedetektorn ljuset automatiskt när en rörelse registreras i bevakningsområdet och det förinställda LUX-värdet har underskridits. Ljuset släcks igen om inga fler rörelser registreras under efterlystiden.

Om ljuset i omgivningen skiftar från ljust till mörkt och det förinställda LUX-värdet underskrides i mer än 10 sekunder tänds belysningen automatiskt.

Om ljuset i omgivningen skiftar från mörkt till ljust och det förinställda LUX-värdet överskrides i mer än 5 minuter kan man göra följande inställningar:

Time > = 5 min, ljuset släcks automatiskt efter fem minuter.

Time < 5 min, ljuset släcks genast efter efterlystiden om den inställda tiden har uppnåtts och ingen rörelse har detekterats. Har en rörelse registrerats under efterlystiden börjar efterlystiden om från början.

Information om återvinning



Denna enhet får inte kastas i osorterat hushållsavfall. Ägare till gamla enheter är enligt lag skyldiga att avfallshandla denna enhet på ett korrekt sätt. Information lämnas av kommunen.

Störning	Orsak	Åtgärd
Ljuset tänds inte.	<ul style="list-style-type: none">Felaktig kabeldragning.Defekt ljuskällaUtanför bevakningsområdetSkjutreglaget står i läge "OFF".	Kontrollera kabeldragningen fig. B . Byt ut ljuskällan. Ny inställning av bevakningsområdet fig. D . Ändra skjutreglaget till "ON" eller "AUTO".
Ljuset släcks inte.	<ul style="list-style-type: none">"Time" Inställningen är för lång.	"Time" För högt inställt värde. Stanna utanför bevakningsområdet! Kontrollera kabeldragningen fig. B .
Felslagning	<ul style="list-style-type: none">Eventuella värmekällor/rörelser som kan ha orsakats av vinddraget.	Se "Monteringsplats" eller "Time" ställreglaget står i läge "Test".

Tekniska uppgifter

Produkt	LBW 18419
Nätspänning	230 V ~, 50 Hz
Bryteffekt	max. 1600 W glödlampor max. 800 W AC halogenlampor max. 400VA/250W LV halogenlampor max. 300VA/180W energisparlampor max. 200W LED-lampor
Bevakningsområde	180°
Räckvidd	upp till ca 8 m framifrån, ca 6 m från sidan
Rekommenderad monteringshöjd	ca. 0,8 - 1,2 m
Tidsinställning	ca 5 sek - 30 min, kan ställas in steglöst
Omgivningstemperatur	ca 0 °C till +45 °C
Skyddsklass	II
Mått	b 80 x h 80 x t 56 mm μ = kontaktöppningsbredd < 1,2 mm

Vi förbehåller oss rätten till tekniska och utseendemässiga ändringar utan föregående meddelande.

Veggmontert bevegelsesdetektor LBW 18419

Funksjon

Den veggmonterte bevegelsesdetektoren LBW 18419 egner seg til veggmontering og settes inn i en innfellingsboks istedenfor en vanlig lysbryter. Bevegelsesdetektoren fungerer etter prinsippet for passiv IR-teknologi. Via en PIR-sensor kan varmekilder i bevegelse registreres i et detekteringsområde på opptil 180°. En trinnløs tids- og lux-regulering gjør at belysningen kan styres på en energisparende måte.

Sikkerhetsanvisninger

 Monteringen skal bare utføres av en tekniker, og nasjonale installasjonsforskrifter skal følges. Strømforsyningen skal bare kobles fra i spenningsfri tilstand. Det er også viktig at strømkretssikringen kobles ut.

Kontroller at strømledningen ikke fører strøm!

Skader som skyldes at denne bruksanvisningen ikke har blitt fulgt, dekkes ikke av garantien! Vi fraskriver oss ethvert ansvar for følgeskader! Vi fraskriver oss også ansvaret for materielle skader og personskafer som skyldes ukorrekt bruk eller at sikkerhetsanvisningene ikke har blitt fulgt. I slike tilfeller faller alle krav overfor garantien bort. Av sikkerhetsmessige og godkjeningsrelaterte årsaker er det ikke tillatt å bygge om og/eller modifisere enheten.

Monteringssted

Bevegelse registreres sikrest når noen beveger seg diagonalt mot bevegelsesdetektoren. Derfor bør en bevegelsesdetektor alltid monteres slik at personer ikke beveger seg direkte mot detektoren. Den veggmonterte bevegelsesdetektoren LBW 18419 reagerer på varmekilder. For å unngå feilkoblinger bør den ikke monteres rett over varmeovner eller i nærheten av klimaanlegg. Den skal heller ikke monteres slik at den utsettes for direkte sollys.

Flere mulige feilkilder: reflekterende objekter som for eksempel speil, eller planter og gardiner som beveges frem og tilbake i vinden.

Installasjon

Den optimale installasjonshøyden er cirka 1,2 m. Den veggmonterte bevegelsesdetektoren kan også felles inn i veggen (**fig. A**). Før installasjonen skal sensoren og dekkrammen tas fra hverandre. Enhetens ledninger kan legges etter et foretrukket koblingsskjema (**fig. B**). Så snart installasjonen er korrekt avsluttet, kan strømforsyningen slås på igjen.

Med den medfølgende dekktafen kan detekteringsområdet begrenses etter behov (**fig. D**).



Innstilling

Ved hjelp av Time-, Meter- og Lux-reguleringen kan individuelle innstillinger foretas (**fig. C**). Husk at innstilling kun kan gjennomføres i automodus.

Time Innstillingen av den tidsforsinkede utkoblingen fra 5 sek til 30 min.

I testmodus slås belysningen og den røde LED-en på i to sekunder, og av igjen når en bevegelse detekteres.

I  kortimpulsmodus sendes det ut et signal, for eksempel til et tidsur for trappebelysning, i et intervall på ett sekund PÅ og ni sekunder AV, når bevegelse er registrert.

Meter = detekteringsrekkevidde via vrider, kan justeres fra 2–8 meter. **LUX** = lysstyrkeinnstilling fra 5 lux til  uendelig, stilles inn med vrider.  Minne- og innlesningsfunksjon for aktuell lysstyrke mellom 5 og 2000 lux.

Glidebryteren (**fig. C**) brukes til følgende funksjoner:

ON = Belysningen står på i cirka fire timer: Så snart glidebryteren skyves mot venstre, slås belysningen på i cirka fire timer. Når tiden er utløpt, lyser den røde LED-en i cirka ett sekund, og slås av igjen i cirka fem sekunder. Den veggmonterte bevegelsesdetektoren går automatisk tilbake til automodus når den tidsforsinkede utkoblingen på fire timer er utløpt.

OFF = Belysningen er slått av i cirka fire timer: Så snart glidebryteren skyves mot høyre, slås belysningen av i cirka fire timer. Når tiden er utløpt, lyser den røde LED-en i cirka ett sekund, og slås av igjen i cirka fem sekunder. Den veggmonterte bevegelsesdetektoren går automatisk tilbake til automodus når den tidsforsinkede utkoblingen på fire timer er utløpt.

AUTO = Automodus: Når glidebryteren er midtstilt, slår bevegelsesdetektoren automatisk på lyset når bevegelse er registrert i detekteringsområdet og den forhåndsinnstilte lux-verdien underskrides. Lyser slår seg av igjen når det ikke registreres flere bevegelser i løpet av den tidsforsinkede utkoblingen.

Hvis lyset i omgivelsene skifter fra lyst til mørkt og den forhåndsinnstilte lux-verdien underskrides i mer enn ti sekunder, slås belysningen på automatisk.

Hvis lyset i omgivelsene skifter fra mørkt til lyst og den forhåndsinnstilte lux-verdien underskrides i mer enn fem min, er følgende innstillinger mulige:

Time > = 5 min, lyset slås av automatisk etter fem minutter.

Time < 5 min, lyset slås straks av etter den tidsforsinkede utkoblingen,

når den innstilte tiden er utløpt og ingen bevegelse er detektert. Hvis det imidlertid blir registrert en bevegelse i løpet av den tidsforsinkede utkoblingen, begynner den tidsforsinkede utkoblingen på nytt.

Om resirkulering



Denne enheten skal ikke kastes med ikke kildesortert husholdningsavfall. Eierne av kasserte enheter er forpliktet etter loven til å kvitte seg med enheten i henhold til forskriftene. Ta kontakt med kommunen for nærmere informasjon.

Feilanalyse – Praktiske tips

Feil	Årsak	Løsning
Lyset slås ikke på	<ul style="list-style-type: none">• Feil på ledningsføringen.• Lyskilden er defekt.• Utenfor detekteringsområdet.• Glidebryteren står på "OFF".	Kontroller ledningsføringen fig. B . Skift lyskilde. Still inn detekteringsområdet på nytt fig. D . Flytt glidebryteren til "ON" eller "AUTO".
Lyset slås ikke av	<ul style="list-style-type: none">• "Time" Forhåndsinnstilling for lang.	"Time" Innstilling for høy. Hold deg utenfor detekteringsområdet. Kontroller ledningsføringen fig. B .
Feilkobling	<ul style="list-style-type: none">• Mulige varmekilder/bevegelser forårsaket av vinden.	Se monteringspunkt eller "Time" Reguleringen i testmodus.

Tekniske data

Produkt	LBW 18419
Nettspenning	230 V ~, 50 Hz
Strømforbruk	maks. 1600 W glødelamper maks. 800 W AC halogenlamper maks. 400VA/250W LV halogenlamper maks. 300VA/180W sparelamper maks. 200W LED-er
Detekteringsområde	180°
Rekkevidde	ca. 8 m rett foran detektor, opptil 6 m til sidene
Anbefalt monteringshøyde	ca. 0,8–1,2 m
Tidsinnstilling	ca. 5 sek til 30 min, kan stilles inn trinnløst
Omgivelses	temperatur ca. 0 °C til +45 °C
Kapslingsklasse	II
Mål	b 80 x h 80 x d 56 mm

μ = kontaktavstand < 1,2 mm

Med forbehold om tekniske og utseendemessige endringer uten forvarsel.

Vægbevægelsessensor LBW 18419

Funktion

Vægbevægelsessensoren LBW 18419 egner sig til indbygning i væggen og indsættes i stedet for en almindelig lyskontakt i en PL-dåse. Bevægelsessensoren arbejder efter samme princip som passiv infrarød teknik. Via en PIR-sensor kan der registreres varmekilder, der bevæger sig inden for et detekteringsområde på op til 180°. Med en trinløs tids- og luxindstilling kan belysningen udformes energisparende.

Sikkerhedsanvisninger

 Må kun monteres af en fagmand under overholdelse af de nationale installationsforskrifter. Der må kun arbejdes i spændingsfri tilstand, slå altid strømkredssikringen fra.

Kontrollér om tilslutningsledningen er spændingsfri!

Ved skader, der forårsages af tilsidesættelse af denne betjeningsvejledning ophæves garantikravet! Producenten påtager sig intet ansvar for følgeskader! Producenten påtager sig intet ansvar for tings- eller personskader, der opstår som følge af ukorrekt håndtering eller manglende overholdelse af brugsanvisningen. I sådanne tilfælde bortfalder ethvert krav på garanti. Af sikkerheds- og godkendelsesmæssige grunde er det ikke tilladt på egen hånd at ombygge og/eller ændre apparatet.

Monteringssted

Der er størst sikkerhed for, at bevægelserne registreres korrekt, når man bevæger sig på tværs af bevægelsessensoren. Derfor bør en bevægelsessensor altid monteres sådan, at man ikke bevæger sig direkte hen imod den. Vægbevægelsessensoren LBW 18419 reagerer på varmekilder. For at undgå fejlomskiftninger bør den ikke monteres over varmeapparater eller i nærheden af klimaanlæg

og heller ikke udsættes for direkte sollys.

Andre mulige fejlkilder: reflekterende objekter som f.eks. spejle eller planter og gardiner, der bevæges frem og tilbage af vinden.

Installation

Den optimale installationshøjde er ca. 1,2 m Vægbevægelsessensoren kan monteres planforsænket (**fig. A**). Før installationen bedes du løsne sensoren og afdækningsrammen fra hinanden. Apparatets kabelføring kan udføres efter det ønskede strømskema (**fig. B**). Lige så snart installationen er afsluttet på korrekt vis, kan strømforsyningen slås til igen.

Med det vedlagte afdækningsbånd kan detekteringsområdet afgrænses helt efter ønske (**fig. D**).

Indstilling

Ved hjælp af indstillingsregulatoren Time, Meter og Lux kan der foretages individuelle indstillinger (**fig. C**). Vær opmærksom på, at indstillingen kun kan gennemføres i auto-modus.

Time Indstilling af efterløbstiden fra 5 sek. – 30 min.

I testmodus tændes belysningen og den røde LED i 2 sek., og de slukkes så, når der er registreret en bevægelse.

I tilstanden  med kort impuls sendes der et signal, f.eks. til et tænd-og-sluk-ur til en trappeopgang, i et interval på 1 sek. og 9 sek., når der er registreret en bevægelse.

Meter = detekteringsrækkevidden kan indstilles på 2 – 8 m vha. en drejekontakt.

LUX = lysstyrken kan indstilles på 5 lux til "☀" uendeligt vha. en drejekontakt. "☾" Lagrings- og indlæsningsfunktionen for den aktuelle lysstyrke mellem 5 og 2.000 lux.

Med skydekontakten (**fig. C**) er følgende funktioner mulige:

ON = belysningen bliver ved at være tændt i ca. 4 t.: Lige så snart du har skubbet skydekontakten til venstre, tændes der for belysningen i ca. 4 timer. I denne periode tændes den røde LED i ca. 1 sek. og er slukket i ca. 5 sek. Vægbevægelsessensoren vender automatisk tilbage til auto-modus, lige så snart efterløbstiden på 4 timer er udløbet.

OFF = belysningen bliver ved at være slukket i ca. 4 t.: Lige så snart du har skubbet skydekontakten til højre, tændes der for belysningen i ca. 4 timer. I denne periode tændes den røde LED i ca. 1 sek. og er slukket i ca. 5 sek. Vægbevægelsessensoren vender automatisk tilbage til auto-modus, lige så snart efterløbstiden på 4 timer er udløbet.

AUTO = auto-modus: Lige så snart du har stillet skydekontakten i midterstilling, tænder bevægelsessensoren for lyset, lige så snart der er blevet registreret en bevægelse i detekteringsområdet, og lysstyrken ligger under den forindstillede lux-værdi. Lyset slukkes igen, når der ikke registreres flere bevægelser inden for efterløbstiden.

Når det omgivende lys ændrer sig fra lyst til mørkt, og lysstyrken ligger under den forindstillede lux-værdi længere end 10 sek., tændes der automatisk for belysningen.

Når det omgivende lys ændrer sig fra mørkt til lyst, og lysstyrken overskrider den forindstillede lux-værdi længere end 5 min., er følgende indstillinger mulige:

Time > = 5 min., lyset slukkes automatisk efter 5 min.

Time < 5 min., lyset slukker straks efter efterløbstiden, når tidsindstillingen er blevet opnået, og der ikke er blevet registreret nogen bevægelse. Hvis der imidlertid konstateres en bevægelse under efterløbstiden, begynder efterløbstiden forfra.

Recycling-anvisninger



Dette apparat må ikke bortskaffes med usorteret husholdningsaffald. Ejere af brugte apparater er forpligtede til at bortskaffe dette apparat fagligt korrekt. I din kommune kan du få yderligere informationer.

Problemanalyse - praktiske tips

Fejl	Årsag	Afhjælpning
Lyset tændes ikke	<ul style="list-style-type: none">• Ledninger tilsluttet forkert.• Defekt lyskilde.• Uden for detekteringsområdet.• Skydekontakten står på "OFF".	Kontroller ledningsføringen fig B . Udskift lyskilden. Nyindstilling af detekteringsområdet fig. D . Flyt skydekontakten til "ON" eller "AUTO".
Lyset slukkes ikke	<ul style="list-style-type: none">• "Time"-forindstillingen er for lang.	"Time"-indstillingen er indstillet for højt. Bliv uden for detekteringsområdet. Kontroller ledningsføringen fig B .
Der tændes/slukkes forkert	<ul style="list-style-type: none">• Mulige varmekilder/bevægelser, der skyldes vind.	Se monteringspladsen, eller "Time"-indstillingsregulatoren er i test-modus.

Tekniske data

Produkt	LBW 18419
Netspænding	230 V ~, 50 Hz
Belastning	maks. 1600 W glødepærer maks. 800 W AC halogenpærer maks. 400 VA/250 W LV halogenpærer maks. 300 VA/180 W energisparepærer maks. 200 W LED'er
Detekteringsområde	180°
Rækkevidde	indtil ca. 8 m frontalt, indtil ca. 6 m sidelæns
Anbefalet monteringshøjde	ca. 0,8 – 1,2 m
Tidsindstilling	ca. 5 sek. – 30 min., kan indstilles trinløst
Omgivende temperatur	ca. 0 °C til +45 °C
Beskyttelsesklasse	II
Mål	b 80 x h 80 x d 56 mm

μ = kontaktåbning < 1,2 mm

Ret til tekniske og optiske ændringer uden varsel forbeholdes.

Seinään asennettava liikeilmaisin LBW 18419

Toiminto

Seinään kiinnitettävä liikeilmaisin LBW 18419 soveltuu seinään asennettavaksi ja se asetetaan tavanomaisen valokytkimen tilalle upporasiaan. Liikeilmaisin työskentelee passiivisen infrapunatekniikan periaatteen mukaisesti. PIR-anturilla voidaan havaita liikkuvia lämpölähteitä jopa 180°:n tunnistusalueella. Portaattoman aika- ja lux-asetuksen avulla voidaan valaistusta kytkeä energiaa säästävästi.

Turvaohjeet

 Asennuksen saa suorittaa ainoastaan alan ammattilainen maakohtaiset asennusmääräykset huomioiden. Työskentely on sallittua ainoastaan jännitteettömässä tilassa, siksi virtapiirin sulake on ehdottomasti kytkettävä päältä.

Tarkista, että liitäntäjohto on jännitteetön!

Takuu raukeaa vahingoissa, jotka johtuvat tämän käyttöohjeen noudattamatta jättämisestä! Emme vastaa seuraamusvahingoista! Emme vastaa asiattomasta käsittelystä tai turvaohjeiden noudattamatta jättämisestä aiheutuvista aineellisista tai henkilövahingoista. Tällaisissa tapauksissa kaikki oikeudet takuuseen raukeavat. Turvallisuus- ja lupasyistä laitteen omatoiminen muokkaaminen ja/tai muuttaminen ei ole sallittua.

Asennuspaikka

Liike havaitaan varmimmin, kun liike tapahtuu poikittain liikeilmaisimeen nähden. Siksi liikeilmaisin tulisi aina asentaa niin, ettei liike tapahdu suoraan sitä kohti. Seinään asennettava liikeilmaisin LBW 18419 reagoi lämpölähteisiin. Virhekytkentöjen välttämiseksi sitä ei tulisi asentaa lämmityslaitteiden yläpuolelle tai ilmastointilaitteiden lähetyville tai suoralle auringonvalolle altistuen.

Muita mahdollisia häiriölähteitä: heijastavat kohteet, kuten esim.

peili, tai kasvit ja verhot, joita tuuli liikuttaa edestakaisin.

Asennus

Ihanteellinen asennuskorkeus on n. 1,2 m. Seinään asennettava liikeilmaisin voidaan asentaa uppoasennuksena (**kuva A**). Irrota anturi ja peitekehys toisistaan ennen asennusta. Laitteen johdotus voidaan suorittaa halutun kytkentäkaavion mukaisesti (**kuva B**). Heti kun asennus on suoritettu asianmukaisesti, virransyöttö voidaan jälleen kytkeä päälle.

Mukana tulevalla peitenauhalla voidaan tunnistusaluetta rajoittaa halutulla tavalla (**kuva D**).

Asetus

Time- (aika), Meter- (metri) ja Lux-säätimen avulla voidaan suorittaa yksilöllisiä asetuksia (**kuva C**). Huomaa, että asetus voidaan suorittaa ainoastaan automaattitilassa.

Time Viiveajan asetus välillä 5 s - 30 min

Test-tilassa valaistus ja punainen LED syttyvät 2 s ajaksi ja sammuvat sitten, kun liike on havaittu.

 Lyhytpulssitilassa lähetetään signaali, esim. rappukäytävävalon ajastimelle välillä 1 s päälle ja 9 s pois, kun liike on havaittu.

Meter = tunnistusmatka säädettävissä kiertosäätimellä alueella 2 - 8 m.

LUX = valoarvoasetus 5 Lux ... "☀" loputon säädettävissä kiertosäätimellä. "👁" ajankohtaisen valoarvon tallennus- ja lukutoiminto alueella 5 ... 2000 lux.

Liukukytkimellä (**kuva C**) voidaan suorittaa seuraavat asetukset:

ON = Valaistus pysyy päällä n. 4 tunnin ajan: Heti kun liukukytintä on painettu vasemmalle, valaistus kytketään päälle n. 4 tunniksi. Tänä aikana punainen LED palaa n. 1 sekunnin ajan ja pysyy pois päältä n. 5 sekuntia. Seinään asennettava liikeilmaisin palaa automaattisesti takaisin automaattitilaan heti, kun 4 tunnin viiveaika on kulunut.

OFF = Valaistus pysyy pois päältä n. 4 tunnin ajan: Heti kun liukukytintä on painettu oikealle, valaistus sammutetaan n. 4 tunniksi. Tänä aikana punainen LED palaa n. 1 sekunnin ajan ja pysyy pois päältä n. 5 sekuntia. Seinään asennettava liikeilmaisin palaa automaattisesti takaisin automaattitilaan heti, kun 4 tunnin viiveaika on kulunut.

AUTO = automaattitila: Heti kun liukukytin on asetettu keskelle, liikeilmaisin kytkee valon päälle automaattisesti, jos tunnistusalueella on havaittu liikettä ja esiasetettu lux-arvo on alittunut. Valo sammuu jälleen itsestään, jos viiveaikana ei havaita lisää liikkeitä.

Kun ympäristön valo vaihtaa kirkkaasta pimeään ja esiasetettu lux-arvo alitetaan yli 10 s ajan, valaistus kytketty automaattisesti päälle.

Kun ympäristön valo vaihtaa pimeästä kirkkaaseen ja esiasetettu lux-arvo ylittyy yli 5 min ajan, seuraavat asetukset ovat mahdollisia:

Time > = 5 min, valo sammutetaan automaattisesti 5 min kuluttua.

Time < 5 min, valo sammuu heti viiveajan jälkeen, kun aika-asetus on saavutettu eikä liikkeitä ole havaittu. Jos kuitenkin viiveaikana

havaitaan liike, viiveaika alkaa alusta.

Kierrätysohjeet



Tätä laitetta ei saa hävittää lajittelemattoman kotitalousjätteen seassa. Käytettyjen laitteiden omistajilla on lakisääteinen velvollisuus hävittää laite asianmukaisesti. Tietoja saat kaupunkisi tai kuntasi virastosta.

D
GB
F
NL
I
E
S
N
DK
FIN
RUS
GR
LV
LT
PL
RO
SLO
SK
CZ
TR
H

Virheanalyysi - Käytännön vinkkejä

Häiriö	Syy	Apu
Valo ei syty	<ul style="list-style-type: none">• Virheellinen johdotus.• Lamppu viallinen.• Tunnistusalueen ulkopuolella.• Liukukytkin on asennossa "OFF".	Tarkasta johdotus kuva B . Vaihda lamppu uuteen. Tunnistusalueen uudelleenasetus kuva D . Vaihda liukukytkin asentoon "ON" tai "AUTO" .
Valo ei sammuu	<ul style="list-style-type: none">• "Time"-esiasetus liian pitkä.	"Time" -asetus asetettu liian suureksi. Pysy tunnistusalueen ulkopuolella. Tarkasta johdotus kuva B .
Vikakytkentä	<ul style="list-style-type: none">• Mahdolliset lämpölähteet/liikkeet, jotka tuuli aiheuttaa.	Katso asennuspaikka tai "Time" -säätösäädin on testitilassa.

Tekniset tiedot

Tuote	LBW 18419
Verkköjännite	230 V ~, 50 Hz
KytKentäteho	maks. 1600 W:n hehkulamput maks. 800 W AC-halogeenilamput maks. 400VA/250W LV halogeenilamput kork. 300VA/180W energiansäästölamput kork. 200W LEDit
Tunnistusalue	180°
Tunnistusmatka	kork. n. 8 m edessä, kork. n. 6 m sivuilla
Suosittelava asennuskorkeus	n. 0,8 - 1,2 m
Aika-asetus	n. 5 s - 30 min portaattomasti säädettävissä
Ympäristölämpötila	n. 0 °C - +45 °C
Suojausluokka	II
Mitat	L 80 x K 80 x S 56 mm

Oikeus teknisiin ja optisiin muutoksiin ilman ennakoilmoitusta pidätetään.

Настенный датчик движения LBW 18419

Назначение

Настенный датчик движения LBW 18419 предназначен для встроенного настенного монтажа и устанавливается вместо обычного выключателя освещения в коробку для скрытого монтажа. Датчик движения действует по принципу пассивной технологии инфракрасного излучения. С помощью пассивного инфракрасного сенсора движущиеся источники тепла могут распознаваться в пределах диапазона обнаружения до 180°. С помощью плавной настройки времени и уровня освещенности освещение можно включить в энергосберегающем режиме.

Правила техники безопасности

 Монтаж устройства должен выполнять только специалист с учетом действующих в вашей стране предписаний по установке. Работы выполняются только с обесточенными устройствами и только при выключенном предохранителе электрической цепи.

Удостоверьтесь в том, что кабель питания находится в обесточенном состоянии!

Гарантийные претензии не принимаются в случае поломки, возникшей вследствие несоблюдения данной инструкции по эксплуатации. Мы не несем ответственности за косвенный ущерб. Компания также не несет ответственности за материальный ущерб или человеческий травматизм, которые возникают вследствие ненадлежащего обращения или несоблюдения указаний по технике безопасности. В таких случаях любые претензии по выполнению гарантийных обязательств не принимаются. В целях безопасности и для обеспечения пригодности устройства к эксплуатации запрещается

самовольное переоборудование и/или модификация прибора.

Место установки

Движение лучше всего определяется, если источник тепла движется перпендикулярно датчику. Поэтому необходимо всегда монтировать датчик движения таким образом, чтобы источник тепла двигался не прямо к датчику. Настенный датчик движения LBW 18419 реагирует на источники тепла. Для того чтобы избежать ошибочных выключений, нельзя монтировать датчик над отопительными системами или вблизи кондиционеров, а также не подвергать устройство воздействию прямых солнечных лучей. Другие возможные источники помех: отражающие объекты, например зеркало, растения или гардины, двигающиеся из-за ветра.

Установка

Оптимальная высота установки составляет прибл. 1,2 м. Настенный датчик движения можно монтировать с помощью скрытого монтажа (**рис. А**). Перед установкой отделите сенсор от защитной рамы. Кабельное соединение устройства может осуществляться по желаемой электромонтажной схеме (**рис. В**). После успешного завершения установки можно снова включить электропитание.

С помощью защитной ленты диапазон обнаружения можно ограничить (**рис. D**).

Настройка



С помощью Time-, Meter- и Lux-регуляторов можно осуществлять персональные настройки (**рис. С**). Учитывайте, что настройки выполняются только в режиме "Авто".

Time настройка времени ожидания в диапазоне от 5 с до 30 мин.

При обнаружении движения в тестовом режиме включается освещение и загорается красный светодиодный индикатор на 2 с, затем освещение выключается и индикатор перестает гореть.

При обнаружении движения в режиме короткого импульса  сигнал передается с интервалом от 1 до 9 с, например, на таймер лестничного освещения.

Регулятор **Meter** = дальность обнаружения, настройка через поворотный регулятор в диапазоне от 2 до 8 м.

Регулятор **LUX** = настройка светового значения через поворотный регулятор непрерывно в диапазоне от 5 люкс до .  – функция памяти и автоматического ввода текущего уровня освещенности между значениями от 5 до 2000 люкс.

С помощью ползункового переключателя (**рис. С**) доступны следующие функции:

ON = освещение остается включенным на протяжении 4 ч. Как только вы переместите ползунковый переключатель влево, освещение включится прил. на 4 ч. В это же время загорается красный светодиодный индикатор прил. на 1 с и затем остается выключенным прил. 5 с. Настенный датчик движения автоматически возвращается в режим "Авто", пока не истечет время ожидания 4 ч.

OFF = освещение остается выключенным на протяжении 4 ч. Как только вы переместите ползунковый переключатель вправо, освещение включится прил. на 4 ч. В это время загорается красный светодиодный индикатор прил. на 1 с и затем остается выключенным прил. 5 с. Настенный датчик движения автоматически возвращается в режим "Авто", пока не истечет время ожидания 4 ч.

AUTO = режим "Авто". Как только вы переместите ползунковый переключатель в положение посередине, автоматически включится освещение датчика движения, если в диапазоне обнаружения будет замечено движение и не будет достигнут заранее установленный уровень освещенности. Освещение снова выключается, если на протяжении времени ожидания движение больше не обнаруживается.

Если окружающее освещение переходит от более яркого к менее яркому и уровень освещенности окружающей среды пребывает ниже установленного уровня освещенности дольше 10 с, освещение включается автоматически.

Если окружающее освещение переходит от менее яркого к более яркому и уровень освещенности окружающей среды пребывает ниже установленного уровня освещенности дольше 5 мин, доступны следующие настройки:

Time > = 5 мин, освещение выключается автоматически через 5 мин.

Time < 5 мин, освещение выключается сразу же по истечении времени ожидания, когда достигается установленная настройка времени и больше не обнаруживается движение. Если же в период времени ожидания обнаруживается движение, оно отсчитывается сначала.

Указания по утилизации

 Данный прибор не подлежит утилизации вместе с неотсортированными бытовыми отходами. Согласно закону владельцы отслуживших свой срок устройств обязаны утилизировать их надлежащим образом. Дополнительные сведения можно получить в местном городском или муниципальном управлении.

Анализ ошибок: практические советы

Неполадка	Причина	Способ устранения
Освещение не включается	<ul style="list-style-type: none"> Неправильная прокладка кабеля. Осветительный прибор поврежден. Вне диапазона обнаружения. Ползунковый переключатель находится в положении "OFF". 	Проверьте прокладку кабеля рис. В . Замените осветительный прибор. Настройте заново диапазон обнаружения рис. D . Измените положение ползункового переключателя на "ON" или "AUTO".
Освещение не выключается	<ul style="list-style-type: none"> Слишком длительная настройка регулятора "Time". 	В настройках регулятора "Time" превышено значение. Оставайтесь вне диапазона обнаружения. Проверьте прокладку кабеля рис. В .
Ошибочное включение	<ul style="list-style-type: none"> Возможные источники тепла или движения, которые возникают из-за ветра. 	Проверьте место монтажа и не находится ли регулятор "Time" в тестовом режиме.

Технические характеристики

Продукт	LBW 18419
Напряжение электросети	230 В перем. тока, 50 Гц
Разрывная мощность	макс. 1600 Вт для ламп накаливания макс. 800 Вт перем. тока для галогенных ламп макс. 400 В А/250 Вт для галогенных ламп LV макс. 300 В А/180 Вт для энергосберегающих ламп макс. 200 Вт для светодиодных ламп
Диапазон обнаружения	180°
Дальность действия	прил. до 8 м фронтально, прил. до 6 м по бокам
Рекомендуемая монтажная высота	прил. 0,8–1,2 м
Настройка времени	прил. от 5 с до 30 мин, плавная настройка
Температура окружающей среды	прил. от 0 до +45 °С
Класс защиты	II
Габариты	80 (Ш) x 80 (В) x 56 (Г) мм

μ = размер зазора между контактами < 1,2 мм

Внесение изменений в технические и оптические параметры выполняется без уведомления.

Αισθητήρας κίνησης τοίχου LBW 18419

Λειτουργία

Ο αισθητήρας κίνησης τοίχου LBW 18419 έχει κατασκευαστεί για την τοποθέτηση σε τοίχο και εντοιχίζεται στη θέση ενός συνηθισμένου διακόπτη φωτισμού σε ένα χωνευτό κουτί μέσα στον σοβά. Ο αισθητήρας κίνησης λειτουργεί σύμφωνα με την αρχή της τεχνολογίας παθητικών υπερύθρων. Κινούμενες πηγές θερμότητας καταγράφονται σε μία περιοχή έως 180° από τον ενσωματωμένο αισθητήρα PIR. Με μία ρύθμιση του χρόνου και των Lux χωρίς διαβαθμίσεις μπορεί ο φωτισμός να λειτουργήσει με σημαντική εξοικονόμηση ενέργειας.

Υποδείξεις ασφαλείας

 Η εγκατάσταση επιτρέπεται να εκτελείται μόνο από ειδικό λαμβάνοντας υπόψη τις προδιαγραφές εγκατάστασης που ισχύουν σε κάθε χώρα. Οι εργασίες εγκατάστασης επιτρέπεται να γίνονται μόνο όταν δεν υπάρχει τάση, για αυτόν τον λόγο, απενεργοποιείτε οπωσδήποτε την ασφάλεια του ηλεκτρικού κυκλώματος.

Ελέγξτε αν έχει μηδενιστεί η τάση στο καλώδιο σύνδεσης!

Σε ζημιές που προκύπτουν από τη μη τήρηση αυτών των οδηγιών χρήσης, δεν ισχύει η αξίωση εγγύησης! Για επακόλουθες ζημιές, η εταιρεία μας δεν αναλαμβάνει καμία ευθύνη! Σε υλικές ζημιές ή τραυματισμούς που προκαλούνται από μη ενδεδειγμένο χειρισμό ή μη τήρηση των υποδείξεων ασφαλείας, η εταιρεία μας δεν αναλαμβάνει καμία ευθύνη. Σε αυτές τις περιπτώσεις ακυρώνεται κάθε αξίωση εγγύησης. Για λόγους ασφαλείας και άδειας δεν επιτρέπονται αυτοσχέδιες τροποποιήσεις και/ή αλλαγές στη συσκευή.

Σημείο τοποθέτησης

Η ασφαλέστερη καταγραφή των κινήσεων επιτυγχάνεται όταν τα άτομα κινούνται εγκάρσια προς τον αισθητήρα κίνησης. Για αυτό το λόγο, ο αισθητήρας κίνησης θα πρέπει να τοποθετείται πάντοτε με τέτοιο

τρόπο, ώστε τα άτομα να μην κινούνται απευθείας προς αυτόν. Ο αισθητήρας κίνησης τοίχου LBW 18419 αντιδρά σε πηγές θερμότητας. Ο αισθητήρας, για να μην παρουσιάζει σφάλματα, δεν πρέπει να τοποθετείται πάνω από θερμαντικά σώματα ή κοντά σε κλιματιστικά, ούτε να εκτίθεται σε άμεση ηλιακή ακτινοβολία. Άλλες πιθανές πηγές παρεμβολών: αντικείμενα που αντανακλούν όπως π.χ. καθρέφτες, φυτά και κουρτίνες, όταν μετακινούνται από τον αέρα.

Εγκατάσταση

Το ιδανικό ύψος τοποθέτησης είναι περ. 1,2 m. Ο αισθητήρας κίνησης τοίχου μπορεί να εγκατασταθεί χωνευτός μέσα στον σοβά **(εικ. Α)**. Πριν την εγκατάσταση αφαιρέστε τον αισθητήρα από το πλαίσιο καλύμματος. Η καλωδίωση της συσκευής μπορεί να εκτελεστεί σύμφωνα με το ανάλογο διάγραμμα συνδέσεων της συσκευής **(εικ. Β)**. Μόλις ολοκληρωθεί η εγκατάσταση μπορείτε να ενεργοποιήσετε πάλι την τροφοδοσία ρεύματος.

Για να αποκλείσετε ορισμένες περιοχές καταγραφής, χρησιμοποιήστε την παρεχόμενη ταινία κάλυψης **(εικ. D)**.

Ρύθμιση

Με τη βοήθεια του ρυθμιστή Time, Meter και Lux μπορούν να πραγματοποιηθούν ατομικές ρυθμίσεις **(εικ. C)**. Προσέξτε ότι η ρύθμιση μπορεί να πραγματοποιηθεί μόνο στην αυτόματη κατάσταση λειτουργίας.

Time Ρύθμιση χρόνου αδράνειας από 5 δευτ. - 30 λεπτά.

Κατά τη λειτουργία δοκιμής ανάβει ο φωτισμός και η κόκκινη LED για 2 δευτ. και κατόπιν σβήνει μόλις ανιχνευτεί μία κίνηση. Μέσω της  λειτουργίας σύντομων παλμών αποστέλλεται ένα σήμα π.χ. σε ένα χρονοδιακόπτη του κλιμακοστασίου, κάθε 1 δευτ. ως σήμα εισόδου και κάθε 9 δευτ. ως σήμα εξόδου, μόλις ανιχνευτεί μία κίνηση.

Meter = Εμβέλεια καταγραφής μέσω περιστρεφόμενου ρυθμιστή ρυθμιζόμενη από 2 - 8 m.

LUX = Ρύθμιση δείκτη έκθεσης από 5 Lux έως „☀“ άπειρο, μέσω περιστρεφόμενου ρυθμιστή. „☾“ Λειτουργία αποθήκευσης και ανάγνωσης του τρέχοντος δείκτη έκθεσης ανάμεσα σε 5 και 2.000 Lux. Με τον συρόμενο διακόπτη **(εικ. C)** είναι εφικτές οι εξής ρυθμίσεις: **ON** = Ο φωτισμός παραμένει αναμμένος για περ. 4 ώρες: Μόλις σύρετε τον συρόμενο διακόπτη προς τα αριστερά, ενεργοποιείται ο φωτισμός για περ. 4 ώρες. Κατά τον χρόνο αυτόν ανάβει η κόκκινη LED για περ. 1 δευτ. και κατόπιν παραμένει για περ. 5 δευτ. σβηστή. Ο αισθητήρας κίνησης τοίχου επιστρέφει αυτομάτως στην αυτόματη κατάσταση λειτουργίας, μόλις λήξει ο χρόνος αδράνειας των 4 ωρών.

OFF = Ο φωτισμός παραμένει σβηστός για περ. 4 ώρες: Μόλις σύρετε τον συρόμενο διακόπτη προς τα δεξιά, απενεργοποιείται ο φωτισμός για περ. 4 ώρες. Κατά τον χρόνο αυτόν ανάβει η κόκκινη LED για περ. 1 δευτ. και κατόπιν παραμένει για περ. 5 δευτ. σβηστή. Ο αισθητήρας κίνησης τοίχου επιστρέφει αυτομάτως στην αυτόματη κατάσταση λειτουργίας, μόλις λήξει ο χρόνος αδράνειας των 4 ωρών.

AUTO = Αυτόματη κατάσταση λειτουργίας: Μόλις σύρετε τον συρόμενο διακόπτη στη μέση, ο αισθητήρας κίνησης ανάβει αυτομάτως το φως, εφόσον ανιχνευτεί στην περιοχή καταγραφής μία κίνηση και η τιμή Lux είναι χαμηλότερη από αυτή που έχει προκαθοριστεί. Το φως σβήνει πάλι όταν δεν καταγραφεί κατά τη διάρκεια του χρόνου αδράνειας άλλη κίνηση.

Όταν το περιβαλλοντικό φως αλλάζει από ανοικτό σε σκούρο και καταγράφεται για περισσότερο από 10 δευτ. χαμηλότερη τιμή Lux από την προκαθορισμένη, ανάβει αυτομάτως ο φωτισμός.

Όταν το περιβαλλοντικό φως αλλάζει από σκούρο σε ανοικτό

και καταγράφεται για περισσότερο από 5 λεπτά υψηλότερη τιμή Lux από την προκαθορισμένη, υπάρχει δυνατότητα για τις εξής ρυθμίσεις:

Time > = 5 λεπτά, το φως σβήνει αυτομάτως μετά από 5 λεπτά.

Time < 5 λεπτά, το φως σβήνει αμέσως μετά από τον χρόνο αδράνειας, μόλις λήξει ο προκαθορισμένος χρόνος και δεν ανιχνευτεί καμία κίνηση. Εάν όμως ανιχνευτεί μία κίνηση κατά τη διάρκεια του χρόνου αδράνειας, ο χρόνος αδράνειας ξεκινά πάλι από την αρχή.

Υποδείξεις για την ανακύκλωση



Αυτή η συσκευή δεν επιτρέπεται να απορρίπτεται μαζί με τα οικιακά απορρίμματα. Οι ιδιοκτήτες παλαιών συσκευών είναι υποχρεωμένοι να απορρίπτουν σωστά τη συσκευή τους. Για περισσότερες πληροφορίες ρωτήστε τη δημοτική ή κοινοτική αρχή της περιοχής σας.

D
GB
F
NL
I
E
S
N
DK
FIN
RUS
GR
LV
LT
PL
RO
SLO
SK
CZ
TR
H

Ανάλυση βλαβών – Πρακτικές συμβουλές

Βλάβη	Αιτία	Αποκατάσταση
Φως δεν ανάβει	<ul style="list-style-type: none">• Λανθασμένη καλωδίωση.• Φωτιστικό χαλασμένο.• Εκτός περιοχής καταγραφής.• Ο συρόμενος διακόπτης είναι στο „OFF“.	Ελέγξτε την καλωδίωση εικ. Β . Αντικαταστήστε το φωτιστικό. Νέα ρύθμιση της περιοχής καταγραφής εικ. D . Μετακινήστε τον συρόμενο διακόπτη στο „ON“ ή „AUTO“.
Φως δεν σβήνει	<ul style="list-style-type: none">• „Time“ Μεγάλη ρυθμισμένη διάρκεια.	„Time“ Η διάρκεια έχει ρυθμιστεί πολύ ψηλά. Μείνετε εκτός περιοχής καταγραφής. Ελέγξτε την καλωδίωση εικ. Β .
Λάθος σύνδεση	<ul style="list-style-type: none">• Από πιθανές πηγές θερμότητας/κινήσεις που προκαλεί ο αέρας.	Βλέπε σημείο εγκατάστασης ή ο ρυθμιστής „Time“ βρίσκεται σε λειτουργία δοκιμής.

Τεχνικά στοιχεία

Προϊόν	LBW 18419
Τάση δικτύου	230 V ~, 50 Hz
Συνολική ισχύς	μέγ. 1600 W λαμπτήρες μέγ. 800 W AC λαμπτήρες αλογόνου μέγ. 400VA/250W LV λαμπτήρες αλογόνου μέγ. 300VA/180W λαμπτήρες εξοικονόμησης ενέργειας μέγ. 200W LED's
Περιοχή καταγραφής	180°
Εμβέλεια	έως περ. 8 m μετωπικά, έως περ. 6 m πλευρικά
Συνιστώμενο ύψος εγκατάστασης	περ. 0,8 - 1,2 m
Ρύθμιση χρόνου	περ. 5 δευτ. - 30 λεπτά, ρύθμιση χωρίς διαβαθμίσεις
Θερμοκρασία περιβάλλοντος	περ. 0 °C έως +45 °C
Κατηγορία προστασίας	II
Διαστάσεις	Π 80 x Υ 80 x Β 56 mm μ = Άνοιγμα επαφής < 1,2 mm

Η εταιρεία διατηρεί το δικαίωμα τεχνικών και οπτικών αλλαγών χωρίς προειδοποίηση.

Pie sienas montējams kustību detektors LBW 18419

Funkcija

Pie sienas montējamais kustību detektors LBW 18419 ir piemērots iebūvēšanai sienā, kā arī ievietojot zemapmetuma kārbā var tikt izmantots parastā gaismas slēdža vietā. Kustību detektors darbojas pēc pasīvās infrasarkanās gaismas tehnoloģijas principa. Izmantojot PIR sensoru, kustīgus siltuma avotus var uztvert uztveres diapazonā līdz 180°. Izmantojot laika un gaismas iestatījumus, tiek nodrošināts energoefektīvs apgaismojums.

Drošības padomi

 Uzstādīšanu drīkst veikt tikai un vienīgi speciālists, ņemot vērā attiecīgajā valstī vispārpieņemtos uzstādīšanas noteikumus. Darbus drīkst veikt tikai bezstrāvas stāvoklī, tāpēc noteikti jāatslēdz elektriskā ķēde.

Pārbaudiet, vai pieslēguma vadā nav sprieguma!

Ja bojājumi radušies šīs apkalpošanas instrukcijas neievērošanas rezultātā, garantijas prasības uz tiem neattiecas! Mēs neuzņemamies atbildību par netiešiem bojājumiem! Mēs neuzņemamies atbildību par traumām un materiālajiem zaudējumiem, kas radušies nepareizas lietošanas vai drošības padomu neievērošanas rezultātā. Garantijas prasība šādos gadījumos zaudē spēku. Drošības un normatīvu ievērošanas apsvērumu dēļ ierīces patstāvīga labošana un/vai pārveidošana nav pieļaujama.

Montāžas vieta

Drošākā kustības noteikšana tiek nodrošināta, ja kustību detektora virzienā nākat ieslīpi. Tāpēc kustību detektors vienmēr jāuzstāda tā, lai tas atrastos ieslīpā virzienā pret kustību. Pie sienas montējamais kustību detektors LBW 18419 reaģē uz siltuma avotiem. Lai izvairītos no kļūdainas ieslēgšanās, detektoru nedrīkst uzstādīt virs apkures

iekārtām vai gaisa kondicionēšanas ierīču tuvumā, kā arī pakļaut tiešai saules staru ietekmei.

Citi iespējamie traucējumu avoti: atstarojoši objekti, piem., spoguļi, vai augi un aizkari, kas kustas vēja ietekmē.

Instalācija

Optimālais uzstādīšanas augstums ir apm. 1,2 m. Pie sienas montējamo kustību detektoru var iebūvēt zem apmetuma (**att. A**). Lūdzu, pirms instalācijas atvienojiet sensoru no korpusa rāmja. Ierīces vadojumu var saslēgt saskaņā ar piedāvātajām slēguma shēmām (**att. B**). Pabeidzot instalāciju atbilstoši instrukcijām, varat atkal pieslēgt elektrības padevi.

Ar komplektācijā iekļauto noklāšanas joslu ir iespējams, pēc vajadzības, norobežot uztveres diapazonu (**att. D**).

Iestatīšana

Ar Time, Meter un Lux slēdžu palīdzību varat veikt individuālus iestatījumus (**att. C**). Lūdzu, ņemiet vērā, ka iestatījumus var veikt tikai automātiskajā režīmā.

Time Spīdēšanas laika iestatījums no 5 sek. līdz 30 min.

Testa režīmā apgaismojums un sarkanā gaismas diode iedegas uz 2 sek. un tad izslēdzas, ja tiek uztverta kustība.  īso impulsu režīmā signāls, piem., kāpņu telpas apgaismojuma taimera signāls, tiek 1 sek. intervālā iesūtīts un 9 sek. intervālā izsūtīts, ja tiek uztverta kustība.

Meter = uztveres darbības diapazona iestatīšana, izmantojot grozāmo regulatoru, no 2 – 8 m.

LUX = gaismas vērtības iestatīšana no 5 luksiem līdz „☀” bezgalībai, izmantojot grozāmo regulatoru. „☀” faktiskās gaismas vērtības nolasišanas un saglabāšanas funkcija (no 5 līdz 2000 luksiem). Izmantojot bīdāmo slēdzi (**att. C**), ir pieejamas šādas funkcijas:

ON = apgaismojums paliek ieslēgts uz apm. 4 stundām: pārvietojot bīdāmo slēdzi pa kreisi, apgaismojums tiek ieslēgts uz apm. 4 stundām. Šajā laikā sarkanā gaismas diode pārmaiņus uz 1 sekundi spīd un apm. 5 sekundes nespīd. Pēc 4 stundām pie sienas montējamais kustību detektors atgriežas automātiskajā režīmā.

OFF = apgaismojums paliek izslēgts uz apm. 4 stundām: pārvietojot bīdāmo slēdzi pa labi, apgaismojums tiek izslēgts uz apm. 4 stundām. Šajā laikā sarkanā gaismas diode pārmaiņus uz 1 sekundi spīd un apm. 5 sekundes nespīd. Pēc 4 stundām pie sienas montējamais kustību detektors atgriežas automātiskajā režīmā.

AUTO = automātiskais režīms: iestatot bīdāmo slēdzi pa vidu, kustību detektors automātiski ieslēdz gaismu, ja uztveres diapazonā tiek konstatēta kustība un lukss vērtība ir zemāka par iepriekš iestatīto vērtību. Gaisma atkal izslēdzas, ja spīdēšanas laikā netiek konstatēta kustība.

Gaisma automātiski ieslēdzas, ja apkārtējais apgaismojums mainās no gaišāka uz tumšāku un ilgāk par 10 sek. ir zem iepriekš iestatītās luksu vērtības.

Ja apkārtējais apgaismojums mainās no tumšāka uz gaišāku un ilgāk nekā 5 min. pārsniedz iepriekš iestatīto luksu vērtību, iespējami šādi iestatījumi:

Time > = 5 min. – gaisma automātiski pēc 5 min. izslēdzas.

Time < 5 min. – gaisma izslēdzas uzreiz pēc spīdēšanas laika beigām, ja tiek sasniegta laika iestatījuma robeža un netiek konstatēta kustība.

Taču, ja spīdēšanas laikā tiek konstatēta kustība, spīdēšanas laiks atsākas no jauna.

Padomi otrreizējai izmantošanai



Šo ierīci nedrīkst izmest kopā ar nešķirotiem sadzīves atkritumiem. Tādēļ nolietotu ierīču īpašniekiem ir pienākums nodot tās profesionālai otrreizējai pārstrādei. Vairāk informācijas Jūs varat saņemt savā pilsētas domē vai novada pašvaldībā.

Mēģu analīze – praktiski padomi

Traucējums	Cēlonis	Novēršana
Gaisma neieslēdzas	<ul style="list-style-type: none">Nepareizs vadojums.Defektīvs gaismas ķermenis.Ārpus uztveršanas diapazona.Bīdāmais slēdzis ir pozīcijā „OFF”.	Pārbaudiet vadojumu att. B . Nomainiet gaismas ķermeni. Atkārtoti iestatiet uztveres diapazonu att. D . Pārlēdziet bīdāmo slēdzi pozīcijā „ON” vai „AUTO”.
Gaisma neizslēdzas	<ul style="list-style-type: none">„Time” ir iestatīta pārāk liela iepriekš noteiktā vērtība.	„Time” iestatījumā ir norādīta pārāk liela vērtība. Izejiet ārpus uztveres diapazona. Pārbaudiet vadojumu att. B .
Kļūdaini ieslēdzas	<ul style="list-style-type: none">Iespējamie cēloņi ir siltuma avoti vai vēja izraisītas kustības.	Skatiet montāžas vietu, kā arī pārbaudiet vai „Time” nav iestatīts testa režīmā.

Tehniskie dati

Produkts

LBW 18419

Tīkla spriegums

230 V ~, 50 Hz

Pieslēdzamā jauda

maks. 1600 W kvēlspuldzēm
maks. 800 W maiņstrāvas halogēnu spuldzēm
maks. 400 VA/250 W zemsprieguma halogēnu spuldzēm
maks. 300 VA/180 W energoefektīvajām spuldzēm
maks. 200 W gaismas diodēm

Uztveres diapazons

180°

Darbības diapazons

līdz apm. 8 m uz priekšu un apm. 6 m uz sāniem

Ieteicamais uzstād. augst.

apm. 0,8 – 1,2 m

Laika uzstādīšana

apm. 5 sek. – 30 min., bezpakāpju regulēšana

Vides temperatūra

apm. 0 °C līdz +45 °C

Aizsardzības klase

II

Izmēri

P 80 x A 80 x Dz. 56 mm

μ = kontakta atveres platums < 1,2 mm

Tehniskas un optiskas izmaiņas var tikt veiktas bez iepriekšēja brīdinājuma.

Sieninis judesio jutiklis LBW 18419

Funkcija

Sieninis judesio jutiklis LBW 18419 yra skirtas montuoti sienoje ir vietoj tradicinio šviesos jungiklio yra montuojamas potinkiniame lizde. Judesio jutiklis veikia pagal pasyviųjų infraraudonųjų spindulių technikos principą. PIR jutiklis gali užfiksuoti judančius šviesos šaltinius iki 180° aptikimo diapazone. Dėl tolygaus laiko ir liuksų nustatymo apšvietimas gali būti įjungtas taupant energiją.

Saugos nurodymai

 Montuoti leidžiama tik specialistui, atsižvelgiant į standartines nacionalines įrengimo taisykles. Galima dirbti tik atjungus elektros įtampą, be to reikia būtinai išjungti srovės grandinės saugiklį.

Patikrinkite, ar jungiamosios linijos neveikia įtampa!

Garantija nesuteikiama už gedimus, jeigu nebuvo atsižvelgta į šią naudojimosi instrukciją! Neatsakome už tolimesnius nuostolius! Neatsakome už materialinę žalą arba žalą asmenims, jeigu buvo netinkamai naudojamos saugos nurodymais arba nebuvo į juos atsižvelgta. Tokiais atvejais nepriimame jokių garantinių pretenzijų. Remiantis saugumo ir priimtimumo kriterijais, draudžiama prietaisą savavališkai perkonstruoti ir (arba) keisti.

Montavimo vieta

Judesiai patikimiausiai fiksuojami, kai judama skersai judesio jutiklio. Todėl judesio jutiklį visada reikia montuoti taip, kad būtų išvengta tiesioginių judesių link jo. Sieninis judesio jutiklis LBW 18419 reaguoja į šilumos šaltinius. Siekiant išvengti klaidingų įjungimų, jutiklio nereiktų montuoti virš radiatorių arba netoli kondicionierių, o taip pat tiesioginiuose saulės spinduliuose.

Kiti galimai trukdantys šaltiniai: šviesą atspindintys objektai, pvz.,

veidrodiai arba augalai ir užuolaidos, judančios nuo vėjo.

Įrengimas

Optimalus instaliavimo aukštis yra apie 1,2 m. Sieninis judesio jutiklis gali būti montuojamas po tinku (**A pav.**). Prieš instaliuodami nuimkite nuo jutiklio rėmelį. Prietaiso laidus galima sujungti pagal norimą schemą (**B pav.**). Tvarkingai suinstaliavus prietaisą, galima vėl įjungti elektros srovės tiekimą.

Pridėta uždengiančia juoste pagaliau pageidavimą galima pritemdyti aptikimo diapazoną (**D pav.**).

Nustatymas

„Time“, „Meter“ ir „Lux“ nustatymo reguliatoriumi galima atlikti individualius nustatymus (**C pav.**). Atsižvelkite į tai, kad nustatyti galima tik automatiname režime.

Time Reakcijos laiko nustatymas nuo 5 sek. iki 30 min.

Užfiksavus judesį, bandomajame režime apšvietimas ir raudonas LED užsidega 2 sek. ir po to užgesa.

Užfiksavus judesį,  trumpojo impulso režime intervalu nuo 1 sek. iki 9 sek. siunčiamas signalas, pvz., laiptų apšvietimo laikmatis.

Meter = aptikimo diapazonas reguliatoriumi nustatomas nuo 2 iki 8 m.
LUX = šviesa reguliatoriumi nustatoma nuo 5 liuksų iki „☀“ begalybės. „☉“ esamos šviesos vertės tarp 5 ir 2 000 liuksų išsaugojimo ir nuskaitymo funkcija.

Slankiojančiu jungikliu (**C pav.**) galimos šios funkcijos:

ON = apšvietimas lieka įjungtas maždaug 4 val. Jei jungiklį paslinksite kairėn, apšvietimas bus įjungtas maždaug 4 val. Tuo metu maždaug 1 sek. užsidegs raudonas LED ir maždaug 5 sek. jis išsijungs. Sieninis judesio jutiklis automatiškai grįš į automatinį režimą, kai tik praeis 4 val. reakcijos laikas.

OFF = apšvietimas lieka išjungtas maždaug 4 val.: Jei jungiklį paslinksite dešinėn, apšvietimas bus išjungtas maždaug 4 val. Tuo metu maždaug 1 sek. užsidegs raudonas LED ir maždaug 5 sek. jis išsijungs. Sieninis judesio jutiklis automatiškai grįš į automatinį režimą, kai tik praeis 4 val. reakcijos laikas.

AUTO = automatinis režimas. Jeigu jungiklį paslinksite per vidurį, judesio jutiklis šviesą įjungs automatiškai, kai aptikimo diapazone užfiksuojamas judesys ir viršijama iš anksto nustatyta liuksų vertė. Šviesa vėl išsijungs, jeigu per reakcijos laiką nebus aptiktas kitas judesys.

Jeigu aplinkos šviesa iš šviesios pasikeičia į tamsią, o iš anksto nustatyta liuksų vertė yra viršijama ilgiau nei 10 sek., apšvietimas įsijungia automatiškai.

Jeigu aplinkos šviesa iš tamsios pasikeičia į šviesią, o iš anksto nustatyta liuksų vertė yra viršijama ilgiau nei 5 min., tada galimi tokie nustatymai:

Time > = 5 min., šviesa automatiškai bus įjungta po 5 min.

Time < 5 min., šviesa išsijungs, kai tik praeis reakcijos laikas, jeigu

pasiekiamas laiko nustatymas ir neužfiksuojamas joks judesys. Jeigu per reakcijos laiką yra užfiksuojamas judesys, tuomet reakcijos laikas prasideda iš naujo.

Pastaba dėl antrinio naudojimo



Šį prietaisą draudžiama išmesti kartu su nerūšiuojamomis buitinėmis atliekomis. Pagal įstatymus senus prietaisus privaloma tinkamai utilizuoti. Informacijos teiraukitės savo savivaldybėje.

D
GB
F
NL
I
E
S
N
DK
FIN
RUS
GR
LV
LT
PL
RO
SLO
SK
CZ
TR
H

Gedimų analizė. Praktiniai patarimai

Gedimas	Priežastis	Pagalba
Šviesa neįsijungia.	<ul style="list-style-type: none">Netinkamai prijungtas kabelis.Perdegusi lemputė.Už aptikimo diapazono.Slankiojantis jungiklis nustatytas ties „OFF“.	Patikrinkite kabelių sujungimą B pav. Pakeiskite lemputę. Iš naujo nustatykite aptikimo diapazoną D pav. Slankiojantį jungiklį nustatykite ties „ON“ arba „AUTO“.
Šviesa neišsijungia.	<ul style="list-style-type: none">„Time“ per ilgą išankstinis nustatymas.	„Time“ nustatymas per aukštas. Likite už aptikimo diapazono. Patikrinkite kabelių sujungimą B pav.
Klaidingas įjungimas	<ul style="list-style-type: none">Galimi šilumos šaltiniai / judesiai, kuriuos sukelia vėjas.	Žr. montavimo vietą arba „Time“ reguliatorius yra bandomajame režime.

Techniniai duomenys

Gaminys	LBW 18419
Tinklo įtampa	230 V ~, 50 Hz
Įjungimo galia	maks. 1 600 W kaitrinės lemputės maks. 800 W AC halogeninės lemputės maks. 400 VA / 250 W LV halogeninės lemputės maks. 300 VA / 180 W energiją tausojančios lemputės maks. 200 W LED
Aptikimo diapazonas	180°
Veikimo zona	iš priekio maždaug iki 8 m, iš šono maždaug iki 6 m
Rekomenduojamas montavimo aukštis	apie 0,8–1,2 m
Laiko nustatymas	apie 5 sek. – 30 min., reguliuojamas tolygiai
Aplinkos temperatūra	maždaug nuo 0 °C °C iki +45 °C
Apsaugos klasė	II
Matmenys	plotis 80 x aukštis 80 x storis 56 mm μ = tarpų plotis tarp kontaktų < 1,2 mm

Pasiliekiama teisė atlikti techninius ir optinius pakeitimus apie tai nepranešus.

Ścienna czujka ruchu LBW 18419

Funkcija

Ścienna czujka ruchu LBW 18419 jest przeznaczona do montażu w ścianie. Czujkę można montować zamiast standardowego przełącznika oświetlenia w puszcze podtynkowej. Czujki ruchu działają według zasady biernej techniki podczerwieni. Czujnika PIR umożliwia wykrywanie ruchomych źródeł ciepła w obszarze detekcji nawet do 180°. Bezstopniowa regulacja czasu i wartości oświetlenia umożliwia energooszczędne załączanie oświetlenia.

Uwagi dotyczące bezpieczeństwa



Montaż może być wykonywany wyłącznie przez specjalistę, przy przestrzeganiu obowiązujących w danym kraju przepisów dotyczących instalacji elektrycznych. Dozwolona jest wyłącznie praca przy odłączonym napięciu. W tym celu należy bezwzględnie rozłączyć bezpiecznik obwodu prądowego.

Sprawdź, czy w przewodzie podłączeniowym nie ma napięcia!

W przypadku szkód spowodowanych nieprzestrzeganiem niniejszej instrukcji obsługi gwarancja wygasa! Za szkody wtórne nie przyjmujemy żadnej odpowiedzialności! Nie przyjmujemy odpowiedzialności w przypadku szkód rzeczowych i obrażeń ciała spowodowanych nieumiejętnym postępowaniem lub niestosowaniem się do uwag związanych z bezpieczeństwem. W takich przypadkach wszelkie roszczenia gwarancyjne wygasają. Z przyczyn związanych z bezpieczeństwem i dopuszczeniami technicznymi, samowolne przeróbki lub modyfikacje urządzenia są niedozwolone.

Miejsce montażu

Najbardziej pewne wykrywanie ruchu można uzyskać, poruszając się poprzecznie względem czujki ruchu. Z tego powodu czujkę ruchu należy zawsze montować tak, aby nie poruszać się bezpośrednio

w jej stronę. Ścienna czujka ruchu LBW 18419 reaguje na źródła ciepła. Aby uniknąć niepożądanych przełączeń, nie należy jej montować nad elementami grzejnymi lub w pobliżu urządzeń klimatyzacyjnych ani nie wystawiać na bezpośrednie działanie promieni słonecznych.

Inne możliwe źródła usterek: przedmioty odbijające światło, np. lustra, bądź rośliny i firanki poruszane przez wiatr.

Instalacja

Optymalna wysokość montażu wynosi ok. 1,2 m. Ścianą czujkę ruchu można zamontować podtynkowo (**rys. A**). Przed montażem rozłącz czujnik od ramki osłaniającej. Okablowanie urządzenia można wykonać zgodnie z żądanym schematem (**rys. B**). Po prawidłowym zainstalowaniu można ponownie załączyć zasilanie elektryczne. Dołączona do urządzenia taśma kryjąca pozwala dowolnie ograniczyć obszar detekcji (**rys. D**).

Ustawianie

Regulatory Time, Meter i Lux umożliwiają dokonywanie indywidualnych ustawień (**rys. C**). Należy pamiętać, że ustawienia mogą być dokonywane wyłącznie w trybie Auto.

Time Ustawienie czasu opóźnienia wyłączenia w zakresie 5 s – 30 min.

W trybie testowym oświetlenie i czerwona dioda LED zostają w przypadku wykrycia ruchu załączone na 2 sekundy i ponownie wyłączone.

W trybie impulsu krótkookresowego w przypadku wykrycia ruchu wysyłany jest sygnał, np. do przełącznika czasowego oświetlenia klatki schodowej, z okresem załączenia 1 sekunda i wyłączenia 9 sekund.

Meter = zasięg detekcji, regulowany pokrętkiem w zakresie 2 – 8 m.
LUX = ustawienie oświetlenia, regulowane pokrętkiem w zakresie od 5 lx do nieskończoności („☀”). „☾” Funkcja pamięci i wczytywania bieżącej wartości oświetlenia w zakresie od 5 do 2000 lx.

Przełącznik suwakowy (**rys. C**) umożliwia wykonywanie następujących funkcji:

ON = oświetlenie pozostaje załączone przez ok. 4 godziny: po przesunięciu przełącznika suwakowego w lewo następuje załączenie oświetlenia na ok. 4 godziny. Przez ten czas czerwona dioda LED świeci się przez ok. 1 sekundę, po czym gaśnie na ok. 5 sekund. Ścienne czujka ruchu powraca samoczynnie do trybu Auto z chwilą upływu czasu opóźnionego wyłączenia wynoszącego 4 godziny.

OFF = oświetlenie pozostaje wyłączone przez ok. 4 godziny: po przesunięciu przełącznika suwakowego w prawo następuje wyłączenie oświetlenia na ok. 4 godziny. Przez ten czas czerwona dioda LED świeci się przez ok. 1 sekundę, po czym gaśnie na ok. 5 sekund. Ścienne czujka ruchu powraca samoczynnie do trybu Auto z chwilą upływu czasu opóźnionego wyłączenia wynoszącego 4 godziny.

AUTO = tryb automatyczny: po ustawieniu przełącznika suwakowego w położeniu środkowym czujka ruchu automatycznie załącza oświetlenie z chwilą, gdy w obszarze detekcji zostanie wykryty ruch lub oświetlenie spadnie poniżej nastawionej wartości. Światło zostaje z powrotem wyłączone, jeśli w czasie opóźnionego wyłączenia nie zostanie wykryty żaden dalszy ruch.

Jeśli oświetlenie otoczenia zmienia się jasnego na ciemne, a jego wartość jest przez ponad 10 sekund niższa od nastawionej, następuje automatyczne załączenie oświetlenia.

Jeśli oświetlenie otoczenia zmienia się z ciemnego na jasne, a jego wartość jest przez ponad 5 min wyższa od nastawionej, możliwe są następujące ustawienia:

Time > = 5 min, po upływie 5 minut oświetlenie zostanie automatycznie wyłączone.

Time < 5 min, światło gaśnie natychmiast po upływie czasu opóźnionego wyłączenia, gdy tylko zostanie osiągnięty ustawiony czas i nie zostanie wykryty żaden ruch. Jeśli jednak w czasie opóźnienia wyłączenia zostanie wykryty ruch, to czas ten będzie znów liczony od początku.

Uwagi dotyczące recyklingu

 Niniejszego urządzenia nie wolno usuwać razem z niesortowanymi odpadami domowymi. Posiadacze zużytego sprzętu są ustawowo zobowiązani do zapewnienia prawidłowej utylizacji urządzeń. Odpowiednie informacje można uzyskać u odpowiednich władz miejskich lub gminnych.

Analiza błędów – wskazówki praktyczne

Usterka	Przyczyna	Rozwiązanie
Światło nie włącza się	<ul style="list-style-type: none"> Nieprawidłowe okablowanie. Uszkodzona żarówka lub lampa. Poza obszarem detekcji. Przełącznik suwakowy jest w położeniu „OFF”. 	Sprawdź okablowanie (rys. B). Wymień element oświetleniowy. Ustaw na nowo obszar detekcji (rys. D). Przetwórz przełącznik suwakowy w położenie „ON” lub „AUTO”.
Światło nie wyłącza się	<ul style="list-style-type: none"> Domyślnie ustawienie „Time” jest zbyt długie. 	Ustawienie „Time” jest zbyt wysokie. Pozostań poza obszarem detekcji. Sprawdź okablowanie (rys. B).
Nieprawidłowe przełączanie	<ul style="list-style-type: none"> Potencjalne źródła ciepła/ruchy powodowane przez wiatr. 	Zwróć uwagę na miejsce montażu lub sprawdź, czy regulator „Time” nie jest w trybie testowym.

Dane techniczne

Produkt	LBW 18419
Napięcie sieciowe	230 V ~, 50 Hz
Moc łączeniowa	maks. 1600 W żarówki maks. 800 W lampy halogenowe na napięcie sieciowe maks. 400 VA/250 W lampy halogenowe niskonapięciowe maks. 300 VA/180 W lampy energooszczędne maks. 200 W diody LED
Obszar detekcji	180°
Zasięg	do ok. 8 m do przodu, do ok. 6 m na boki
Zalecana wysokość montażu	ok. 0,8 – 1,2 m
Ustawienie czasu	ok. 5 s – 30 min, regulowane bezstopniowo
temperatura otoczenia	ok. 0 °C do +45 °C
Klasa ochrony	II
Wymiary	80 x 80 x 56 mm (szer. x wys. x głęb.) μ = szerokość rozwarcia styków < 1,2 mm

Zastrzega się możliwość wprowadzania zmian technicznych i wizualnych bez wcześniejszego powiadomienia.

Senzorul de mișcare cu montare pe perete LBW 18419

Funcționarea

Senzorul de mișcare cu montare pe perete LBW 18419 este conceput pentru montarea pe perete și se montează într-o doză îngropată uzuală în locul unui comutator convențional. Senzorul de mișcare funcționează pe principiul tehnologiei cu infraroșu pasiv. Cu ajutorul unui senzor PIR pot fi detectate sursele de căldură aflate în mișcare pe o arie de detecție de până la 180°. Cu ajutorul unui comutator fără trepte intermediare pentru setarea timpului și a valorii lux se poate regla iluminatul pentru a reduce consumul de energie.

Instrucțiuni de siguranță

 Montajul poate fi efectuat doar de către un specialist, cu respectarea normelor de instalare specifice țării unde are loc instalarea. Lucrările se pot efectua doar cu alimentarea electrică oprită, pentru aceasta deconectați neapărat siguranța circuitului electric.

Asigurați-vă că nu există tensiune în cablul de conectare!

În cazul deteriorărilor cauzate de nerespectarea acestor instrucțiuni de utilizare se anulează garanția! Nu ne asumăm răspunderea pentru daunele consecvențiale! Nu ne asumăm răspunderea în cazul daunelor materiale sau personale cauzate de manipularea neadecvată sau nerespectarea instrucțiunilor de siguranță. În aceste cazuri se anulează garanția. Din motive de siguranță și certificare, nu este permisă modificarea în regie proprie și/sau modificarea echipamentului.

Locul de montaj

Cea mai sigură determinare a mișcărilor este atunci când mișcarea are loc pe diagonală în raport cu senzorul de mișcare. De aceea un senzor de mișcare ar trebui întotdeauna montat astfel încât mișcarea

să nu aibă loc direct spre senzor. Senzorul de mișcare cu montare pe perete LBW 18419 reacționează la sursele de căldură. Pentru a evita comutările eronate, acesta nu trebuie instalat deasupra surselor de încălzire sau în apropierea aparatelor de aer condiționat sau expus la lumina directă a soarelui.

Alte posibile surse de defecțiuni: obiecte care reflectă lumina, de ex. oglinzi sau plante și perdele care se mișcă din cauza vântului.

Instalarea

Înălțimea optimă de montaj este de cca. 1,2 m. Senzorul de mișcare cu montare pe perete poate fi montat și îngropat (**Fig. A**). Înainte de instalare desfaceți senzorul și cadrul de protecție. Instalarea cablurilor aparatului poate fi efectuată conform schemei electrice dorite (**Fig. B**). După finalizarea corectă a instalării, se poate reporni alimentarea electrică.

Arie de detecție poate fi limitată opțional cu banda de acoperire atașată (**Fig. D**).

Setarea

Cu ajutorul regulatorului pentru Time, Meter și Lux se pot efectua setări individualizate (**Fig. C**). Vă rugăm să țineți cont de faptul că setarea poate fi efectuată doar în modul Automat.

Time Setarea intervalului în care rămâne aprinsă lumina între 5 sec. - 30 min.

În modul Test lumina și LED-ul roșu se aprind timp de 2 sec. și apoi se sting, dacă se detectează o mișcare.

În Modul Impuls scurt  se emite un semnal, de ex., către un timer pentru iluminatul scârilor, la un interval între 1 sec. pentru aprindere și 9 sec. pentru stingere, dacă se detectează o mișcare.

Meter = distanța de detectare reglabilă cu ajutorul comutatorului rotativ între 2 și 8 m.

LUX = setarea valorii intensității luminii de la 5 Lux până la „☀” infinit reglabilă cu ajutorul comutatorului rotativ. „☾” Funcția de salvare și citire a valorii actuale a intensității luminii între 5 și 2.000 Lux. Cu ajutorul comutatorului glisant (**Fig. C**) pot fi efectuate următoarele funcții:

ON = Lumina rămâne aprinsă timp de cca. 4 ore: Dacă acționați comutatorul glisant spre stânga, iluminatul este activat pentru cca. 4 ore. În acest interval LED-ul roșu se aprinde timp de cca. 1 sec. și rămâne stins timp de cca. 5 sec. Senzorul de mișcare pentru montare pe perete revine automat în modul Auto, după expirarea intervalului de 4 ore în care trebuie să rămână aprinsă lumina.

OFF = Lumina rămâne stinsă timp de cca. 4 ore: Dacă acționați comutatorul glisant spre dreapta, iluminatul este dezactivat pentru cca. 4 ore. În acest interval LED-ul roșu se aprinde timp de cca. 1 sec. și rămâne stins timp de cca. 5 sec. Senzorul de mișcare pentru montare pe perete revine automat în modul Auto, după expirarea intervalului de 4 ore în care trebuie să rămână aprinsă lumina.

AUTO = Modul Automat: Dacă acționați comutatorul glisant în poziția de mijloc, senzorul de mișcare aprinde automat lumina, dacă se detectează o mișcare în aria de detecție și intensitatea luminii scade sub valoarea lux presetată. Lumina se stinge din nou dacă în timpul în care trebuie să rămână aprinsă lumina nu se detectează nicio mișcare.

Atunci când lumina ambientală se schimbă din lumină puternică în lumină mai slabă și intensitatea luminii scade sub valoarea lux presetată timp de peste 10 sec., lumina se stinge automat.

Atunci când lumina ambientală se schimbă din lumină mai slabă în lumină puternică și intensitatea luminii depășește valoarea lux presetată timp de peste 5 min., se pot efectua următoarele setări:

Time > = 5 min., lumina se stinge automat după 5 min.
Time < 5 Min., lumina se stinge imediat după expirarea intervalului în care trebuie să rămână aprinsă lumina, dacă după expirarea intervalului de timp setat nu s-a detectat nicio mișcare. Dacă în intervalul în care trebuie să rămână aprinsă lumina s-a detectat o mișcare, intervalul în care trebuie să rămână aprinsă lumina începe să curgă din nou.

Instrucțiuni privind reciclarea



Acest aparat nu trebuie aruncat împreună cu gunoiul menajer nesortat. Posesorii aparatelor vechi sunt obligați din punct de vedere legal să elimine respectivele obiecte în mod corespunzător. Puteți obține mai multe informații la administrația orașului, respectiv administrația regională.

D
GB
F
NL
I
E
S
N
DK
FIN
RUS
GR
LV
LT
PL
RO
SLO
SK
CZ
TR
H

Meter = Doseg zaznavanja lahko z vrtljivim gumbom nastavite na vrednost 2–8 m.

LUX = Svetlost lahko z vrtljivim gumbom nastavite na vrednost od 5 luksov do „☀“ neskončno. „🕒“ Funkcija shranjevanja in odčitavanja trenutne vrednosti svetlosti med 5 in 2.000 luksi.

Dršno stikalo (**sl. C**) omogoča naslednje funkcije:

ON = osvetlitev ostane vklopljena za pribl. 4 ure: ko dršno stikalo potisnete v levo, se osvetlitev prižge za približno 4 ure. Med tem časom rdeča LED za približno 1 sekundo zasveti, potem pa ostane 5 sekund ugasnjena. Stenski javljalik gibanja se samodejno prestavi v avtomatski način, ko preteče čas 4 ur.

OFF = osvetlitev ostane pribl. 4 ure izklopljena: ko dršno stikalo potisnete v desno, se osvetlitev ugasne za približno 4 ure. Med tem časom rdeča LED za približno 1 sekundo zasveti, potem pa ostane 5 sekund ugasnjena. Stenski javljalik gibanja se samodejno prestavi v avtomatski način, ko preteče čas 4 ur.

AUTO = avtomatski način: če dršno stikalo premaknete na sredino, bo javljalik gibanja samodejno vklopil luč, če v območju zaznavanja zazna gibanje in če je okoliška svetloba nižja od nastavljenе vrednosti v luksih. Luč se spet izklopi, če v nastavljenem času ni zaznano nobeno gibanje več.

Ce se okoliška svetloba spremeni s svetle na temno in je za več kot 10 sekund nižja od nastavljenе vrednosti v luksih, se osvetlitev samodejno vklopi.

Ce se okoliška svetloba spremeni s temne na svetlo in je za več kot 5 minut višja od nastavljenе vrednosti v luksih, so možne naslednje nastavitve:

Time > = 5 min., luč se po 5 minutah samodejno izklopi.

Time < 5 min., luč se izklopi takoj, ko preteče nastavljeni čas in ni bilo zaznano nobeno gibanje. Če pa je bilo v tem času zaznano

gibanje, začne nastavljeni čas še enkrat teči od začetka.

Navodila za recikliranje



Te naprave ne smete odstraniti skupaj z ostalimi gospodinjskimi odpadki. Lastniki odsluženih naprav so zakonsko obvezani, da te naprave ustrezno odstranijo. Informacije boste našli pri svoji lokalni upravi.

Ugotavljanje in odpravljanje napak – praktični nasveti

Motnja	Vzrok	Pomoč
Luč se ne vklopi.	<ul style="list-style-type: none">Napačno ožičenje.Svetilo okvarjeno.Izven območja zaznavanja.Dršno stikalo je nastavljeno na „OFF“.	Preverite ožičenje, sl. B . Zamenjajte svetilo. Ponovno nastavite območje zaznavanja, sl. D . Dršno stikalo prestavite na „ON“ ali „AUTO“.
Luč se ne izklopi.	<ul style="list-style-type: none">Nastavljeni čas „Time“ je predolg.	Nastavitev časa „Time“ je previsoka. Ostanite izven območja zaznavanja. Preverite ožičenje, sl. B .
Nepravilni vklopi	<ul style="list-style-type: none">Morda so prisotni viri toplote ali premiki, ki jih povzročata veter.	Preglejte mesto montaže oziroma preverite, ali je regulator „Time“ nastavljen na testni način.

Tehnični podatki

Izdelek

LBW 18419

Omrežna napetost

230 V AC, 50 Hz

Priklopna moč

žarnice maks. 1600 W

halogenske žarnice, maks. 800 W AC

halogenske žarnice, maks. 400 VA/250 W LV

varčne sijalke, maks. 300 VA/180 W

žarnice LED, maks. 200 W

180°

Območje zaznavanja

spredaj do pribl. 8 m, ob straneh do pribl. 6 m

Doseg

pribl. od 0,8 do 1,2 m

Priporočena višina montaže

Nastavitev časa

pribl. 5 s do 30 min., brezstopenjsko nastavljivo

Okoliška temperatura

pribl. od 0 °C do +45 °C

Razred zaščite

II

Mere

Š 80 x V 80 x G 56 mm

μ = širina odprtja kontaktov < 1,2 mm

Pridržujemo si pravico do tehničnih in vizualnih sprememb brez predhodne najave.

Nástenný hlásič pohybu LBW 18419

Funkcia

Nástenný hlásič pohybu LBW 18419 je vhodný na montáž na stenu a používa sa namiesto bežného svetelného spínača v podomietkovej montážnej škatuli. Hlásič pohybu pracuje podľa princípu pasívnej infračervenej techniky. Cez snímač PIR sa môžu spozorovať pohybujúce sa tepelné zdroje v akčnom rádiu až do 180°. Vďaka plynulému nastaveniu času a luxov sa môže osvetlenie prepínať s úsporou energie.

Bezpečnostné upozornenia

 Montáž smie byť vykonaná len odborníkom pri zohľadnení bežných inštalčných predpisov. Pracovať sa smie len v beznapäťovom stave, na tento účel bezpodmienečne vypnite poistku prúdového obvodu.

Skontrolujte, či je prípojné vedenie bez napätia!

Pri poškodeniach, ktoré budú spôsobené vplyvom nedodržania tohto návodu na použitie, zaniká nárok na záruku! Za následné škody nepreberáme žiadnu zodpovednosť! Pri vecných škodách alebo zraneniach, ktoré budú spôsobené nesprávnou manipuláciou alebo nedodržiavaním bezpečnostných upozornení, nepreberáme žiadnu zodpovednosť. V takých prípadoch zaniká nárok na záruku. Z bezpečnostných a schvaľovacích dôvodov nie je svojvoľná prestavba a/alebo zmena prístroja povolená.

Miesto montáže

Najistejší záznam pohybu sa dosiahne vtedy, keď sa pohybujete priečne k hlásiču pohybu. Preto by sa mal hlásič pohybu namontovať vždy tak, aby ste sa nepohybovali priamo k nemu. Nástenný hlásič pohybu LBW 18419 reaguje na tepelné zdroje. Aby sa zabránilo chybným spínaniam, nemal by sa montovať nad kúrením alebo

v blízkosti klimatizačných zariadení, ako aj vystavovať priamemu slnečnému svetlu.

Ďalšie možné rušivé zdroje: reflektujúce objekty ako napr. zrkadlo alebo rastliny a záclony, ktoré sa pohybujú vetrom sem a tam.

Inštalácia



Optimálna inštalčná výška je cca 1,2 m. Nástenný hlásič pohybu sa môže namontovať pod omietku (**obr. A**). Pred inštaláciou uvoľnite, prosím, snímač a krycí rám od seba. Zapojenie prístroja sa môže uskutočniť podľa želanej schémy zapojenia (**obr. B**). Hneď ako bude inštalácia riadne ukončená, môže sa napájanie prúdom znova zapnúť. Pomocou priloženej krycej pásky sa môže akčný rádius ľubovoľne obmedziť (**obr. D**).

Nastavenie

Pomocou nastavovacieho regulátora Time, Meter a Lux sa môžu uskutočniť individuálne nastavenia (**obr. C**). Zohľadnite, prosím, že sa nastavenie môže uskutočniť iba v automatickom režime.

Time času doby oneskorenia 5 s – 30 min.

V testovacím režime sa osvetlenie a červená dióda LED zapnú na 2 s a potom sa vypnú, keď sa zaznamená pohyb. Keď sa zaznamená pohyb, v  režime krátkych impulzov sa pošle jeden signál, napr. na časové spínacie hodiny schodiskového svetla, v intervale 1 s zapnutie a 9 s vypnutie.

Meter = dosah snímania nastaviteľný cez otočný regulátor 2 – 8 m.
LUX = nastavenie svetelnej hodnoty od 5 luxov do „“ nastaviteľné do nekonečna cez otočný regulátor. „“ Pamäťová funkcia a funkcia načítania aktuálnej svetelnej hodnoty medzi 5 a 2000 luxov. Cez posuvný prepínač (**obr. C**) sú možné nasledovné funkcie:

ON = osvetlenie zostane na cca 4 hod. zapnuté: Pokiaľ ste posuvný prepínač zatlačili smerom doľava, zapne sa osvetlenie na cca 4 hod. Červená dióda LED sa na dobu cca 1 s zapne a zostane cca 5 s vypnutá. Nástenný hlásič pohybu sa vráti automaticky do automatického režimu hneď ako ubehne doba oneskorenia 4 hodiny.

OFF = osvetlenie zostane na cca 4 hod. vypnuté: Pokiaľ ste posuvný prepínač zatlačili smerom doprava, osvetlenie sa na cca 4 hod vypne. Červená dióda LED sa na dobu cca 1 s zapne a zostane cca 5 s vypnutá. Nástenný hlásič pohybu sa vráti automaticky do automatického režimu hneď ako ubehne doba oneskorenia 4 hodiny.

AUTO = automatický režim: Pokiaľ ste posuvný prepínač nastavili dopredu, hlásič pohybu automaticky zapne svetlo, hneď ako bude v akčnom rádiu detegovaný pohyb a nebude dosiahnutá prednastavená hodnota v luxoch. Svetlo sa znova vypne, keď v dobe oneskorenia nebude zaznamenaný žiadny ďalší pohyb.

Ak sa okolité svetlo zmení zo svetlého na tmavé a prednastavená hodnota v luxoch sa nedosahuje dlhšie ako 10 s, osvetlenie sa automaticky zapne.

Ak sa okolité svetlo zmení z tmavého na svetlé a prednastavená hodnota v luxoch sa nedosahuje dlhšie ako 5 min, potom sú možné nasledovné nastavenia:

Time > = 5 min, svetlo sa automaticky vypne po 5 min.

Time < 5 min, svetlo sa vypne ihneď po dobe oneskorenia, keď bolo

dosiahnuté časové nastavenie a nebol detegovaný žiadny pohyb. Ak by sa mal ale v čase oneskorenia zistiť pohyb, tak začne doba oneskorenia spredu.

Informácia pre recykláciu



Tento prístroj sa nesmie likvidovať s netriedeným domovým odpadom. Majitelia starých zariadení sú zo zákona povinní toto zariadenie zlikvidovať odborne. Informácie dostanete od vašej mestskej, resp. obecnej správy.

D
GB
F
NL
I
E
S
N
DK
FIN
RUS
GR
LV
LT
PL
RO
SLO
SK
CZ
TR
H

Analýza chýb – praktické tipy

Porucha	Príčina	Náprava
Svetlo sa nezapne.	<ul style="list-style-type: none">Nesprávna kabeláž.Chybný osvetľovací prostriedok.Mimo oblasti záznamu.Posuvný prepínač je na „OFF“.	Skontrolujte kabeláž obr. B . Nahradte osvetľovací prostriedok. Nové nastavenie akčného rádia obr. D . Posuvné prepínače zmeňte na „ON“ alebo „AUTO“.
Svetlo sa nevypne.	<ul style="list-style-type: none">Prednastavenie „Time“ je príliš dlhé.	Nastavenie „Time“ je príliš vysoké. Zostaňte mimo akčného rádia. Skontrolujte kabeláž obr. B .
Chybné spínanie	<ul style="list-style-type: none">Možné tepelné zdroje/pohyby, ktoré sú zapríčinené vetrom.	Pozri miesto montáže alebo nastavovací register „Time“ v testovacom režime.

Technické údaje

Produkt	LBW 18419
Sieťové napätie	230 V ~, 50 Hz
Spínací výkon	max. 1600 W žiarovky halogénové žiarovky max. 800 W AC halogénové žiarovky max. 400 VA/250 W LV max. 300 VA/180 W energeticky úsporné žiarovky max. 200 W LED
Akčný rádius	180°
Dosah	do cca 8 m čelne, až cca 6 m bočne
Odporúčaná montážna výška	cca 0,8 – 1,2 m
Nastavenie času	cca 5 s – 30 min, plynule nastaviteľné
Okolité teplota	cca 0 °C až +45 °C
Trieda ochrany	II
Rozmery	š 80 x v 80 x h 56 mm

Technické a optické zmeny bez oznámenia sú vyhradené.

Nástěnné čidlo pohybu LBW 18419

Funkce

Nástěnné čidlo pohybu LBW 18419 je určeno pro nástěnnou montáž a zabuduje se do krabice pod omítku místo běžného spínače světla. Čidlo pohybu funguje na principu pasivní infračervené techniky. Pohyblivé zdroje tepla dokáže registrovat v oblasti snímání 180° integrovaný PIR senzor. Plynulým nastavením času a hodnoty světla lze osvětlení energeticky úsporně zapínat a vypínat.

Bezpečnostní pokyny

 Montáž smí provést pouze odborník v souladu s předpisy pro instalaci platnými v dané zemi. Práce se smí provádět pouze po odpojení od napětí, nejprve bezpodmínečně vypněte pojistku proudového okruhu.

Zkontrolujte, zda je napájecí kabel odpojen od sítě!

V případě škod, které byly způsobeny nedodržením tohoto návodu k obsluze, zaniká nárok na záruku! Za následné škody neposkytujeme žádnou odpovědnost! Neručíme za hmotné škody ani škody na zdraví, které byly zapříčiněny neodbornou manipulací nebo nedodržením bezpečnostních pokynů. V takových případech zanikají veškeré nároky na záruku. Z bezpečnostních a certifikačních důvodů není povoleno provádět svévolné přestavby a/nebo změny přístroje.

Místo instalace

Nejspolehlivějšího snímání pohybu je dosaženo, pokud se pohybujeme k čidlu pohybu příčně. Měli byste proto čidlo pohybu namontovat vždy tak, abyste se nepohybovali k čidlu v přímém směru, ale příčně. Nástěnné čidlo pohybu LBW 18419 reaguje na zdroje tepla. Aby čidlo nespínalo v nežádoucích případech, neměli byste je instalovat nad topení nebo v blízkosti klimatizace, ani vystavovat přímému slunečnímu světlu.

Další možné rušivé zdroje: reflexní objekty jako např. zrcadla nebo rostliny a záclony, které se pohybují ve větru.

Instalace

Optimální montážní výška je cca 1,2 m. Nástěnné čidlo pohybu lze namontovat pod omítku (**obr. A**). Před instalací uvolněte od sebe senzor a krycí rámeček. Propojte zařízení podle stanoveného schématu zapojení (**obr. B**). Jakmile je instalace řádně dokončena, můžete opět zapnout napájení.

Přiloženou krycí páskou můžete libovolně omezit rozsah snímání (**obr. D**).

Nastavení

Pomocí regulátoru pro nastavení hodnot Time, Meter a Lux můžete provádět individuální nastavení (**obr. C**). Nezapomeňte, že nastavení lze provádět jen v automatickém režimu.

Time nastavení doby doběhu od 5 vteřin do 30 minut

Ve zkušebním režimu se světlo a červená LED rozsvítí na 2 vteřiny a poté se vypnou, pokud byl zaregistrován pohyb. V  režimu krátkého impulzu je vyslán signál, např. do spínacích hodin pro schodištní světlo, v intervalu zapnutí na 1 vteřinu a vypnutí na 9 vteřin, pokud byl registrován pohyb.

Meter = rozsah snímání nastavitelný otočným regulátorem od 2 do 8 m.
LUX = nastavení hodnoty světla od 5 luxů do „☀“ nekonečna nastavitelné otočným regulátorem. „☀“ funkce uložení a načtení aktuální hodnoty světla v rozmezí od 5 do 2 000 luxů.

Posuvný spínač (**obr. C**) umožňuje následující funkce:

ON = osvětlení zůstane zapnuté cca 4 hodiny: Jakmile otočíte posuvný spínač doleva, zapne se osvětlení na cca 4 hodiny. Během této doby se červená LED rozsvítí přibližně na 1 vteřinu a zhasne přibližně na 5 vteřin. Nástěnné čidlo pohybu se automaticky vrátí do automatického režimu, jakmile uplyne doba doběhu 4 hod.

OFF = osvětlení zůstane vypnuté cca 4 hodiny: Jakmile otočíte posuvný spínač doprava, vypne se osvětlení na cca 4 hodiny. Během této doby se červená LED rozsvítí přibližně na 1 vteřinu a zhasne přibližně na 5 vteřin. Nástěnné čidlo pohybu se automaticky vrátí do automatického režimu, jakmile uplyne doba doběhu 4 hod.

AUTO = automatický režim: Jakmile nastavíte posuvný spínač doprostřed, zapne čidlo pohybu automaticky světlo, pokud byl v rozsahu snímání detekován pohyb a hodnota světla klesla pod nastavenou hodnotu. Světlo se opět vypne, pokud nebyl v době doběhu registrován žádný další pohyb.

Pokud se začne stmívat a hodnota světla klesne pod nastavenou hodnotu na delší dobu než 10 vteřin, automaticky se zapne světlo.

Pokud se začne okolní světlo rozjasňovat a hodnota světla překročí nastavenou hodnotu déle než 5 minut, pak jsou možná následující nastavení:

Time > = 5 min., světlo se automaticky vypne po 5 min.

Time < 5 min., světlo se vypne ihned po uplynutí doby doběhu, pokud bylo dosaženo časové nastavení a nebyl detekován žádný pohyb. Pokud však bude po uplynutí doby doběhu detekován pohyb, začne doba doběhu běžet od začátku.

Pokyny k recyklaci



Tento přístroj se nesmí likvidovat společně s netříděným domovním odpadem. Majitelé použitých přístrojů jsou ze zákona povinni tento přístroj odborně zlikvidovat. Informace získáte u své městské nebo obecní správy.

Porucha	Příčina	Řešení
Světlo se nezapíná.	<ul style="list-style-type: none"> • Chybné kabelové propojení. • Žárovka je vadná. • Pohyb je mimo rozsah snímání. • Posuvný spínač je v poloze „OFF“. 	Zkontrolujte zapojení kabelů obr. B . Vyměňte žárovku. Nové nastavení rozsahu snímání obr. D . Nastavte posuvný spínač do polohy „ON“ nebo „AUTO“.
Světlo se nevypíná.	<ul style="list-style-type: none"> • Nastavení „Time“ je příliš dlouhé. 	Nastavení „Time“ je nastaveno příliš vysoko. Zůstanete mimo rozsah snímání. Zkontrolujte zapojení kabelů obr. B .
Chybné zapojení	<ul style="list-style-type: none"> • Možné zdroje tepla / pohyby, které způsobuje vítr. 	Viz místo montáže, nebo je regulátor nastavení „Time“ ve zkušebním režimu.

Technické údaje

Výrobek

Síťové napětí

Spínací výkon

LBW 18419

230 V AC, 50 Hz

max. 1600 W žárovky

max. 800 W AC halogenové žárovky

max. 400 VA / 250 W LV halogenové žárovky

max. 300 VA / 180 W energeticky úsporné žárovky

max. 200 W LED

Rozsah snímání

Dosah

Doporučená výška instalace

Časové nastavení

Teplota okolního prostředí

Třída ochrany

Rozměry

180°

až cca 8 m frontálně, až cca 6 m bočně

cca 0,8 - 1,2 m

cca 5 vteřin – 30 minut, plynule nastavitelný

cca 0 °C až +45 °C

II

š 80 x v 80 x h 56 mm

μ = vzdálenost kontaktů < 1,2 mm

Vyhrazujeme si právo na technické a optické změny bez oznámení.

Duvar tipi hareket dedektörü LBW 18419

Fonksiyon

Duvar tipi hareket dedektörü LBW 18419 duvar içi montaja uygundur ve klasik bir elektrik şalterinin yerine sıva altında kullanılacaktır. Hareket dedektörü pasif enfraruj teknolojisi prensibine göre çalışır. Bir PIR (pasif enfraruj) sensörü üzerinden 180°'ye kadar bir algılama aralığında hareket eden ısı kaynakları algılanabilir. Kademesiz bir süre ve Lüks ayarı ile aydınlatma sistemi enerji tasarruf edecek şekilde devreye alınabilir.

Güvenlik bilgileri

 Montaj bir uzman kişi tarafından ülkeye özgü montaj yönetmelikleri dikkate alınarak uygulanacaktır. Yalnız gerilimsiz durumda çalışılmalıdır, bunun için mutlaka elektrik devresi sigortası kapatılmalıdır.

Bağlantı hattının gerilimsiz olup olmadığını kontrol edin!

Bu kullanma kılavuzunun dikkate alınmamasından kaynaklanan hasarlar garanti talebini geçersiz kılar! Oluşan hasarlar için herhangi bir sorumluluk üstlenmeyiz! Uygun olamayan kullanım veya güvenlik uyarılarına dikkat etmemekten kaynaklanacak maddi veya kişisel zararlarda hiç bir sorumluluğu kabul etmeyiz. Bu tür durumlarda her garanti talebi geçersiz olur. Güvenlik veya onay nedenlerinden dolayı cihazın yetkisiz olarak dönüştürülmesi ve/veya değiştirilmesine izin verilmez.

Montaj yeri

En güvenilir hareket algılama hareket dedektörüne çapraz olarak hareket edilirse sağlanır. Bu nedenle hareket dedektörü daima üzerine direkt hareket edilmeyecek şekilde monte edilmelidir. Duvar tipi hareket dedektörü LBW 18419 ısı kaynaklarına karşı reaksiyon gösterir. Hatalı devre bağlantılarından kaçınmak için ısıtma

sistemlerinin üzerine veya klima sistemlerinin yakınına ve de direkt güneş ışınlarından maruz olmayacak şekilde monte edilmelidir. Diğer arıza kaynakları: ayna gibi yansıtıcı objeler veya rüzgar tarafından ileri geri hareket eden bitkiler ve perdeler

Montaj

Optimum montaj yüksekliği yakl. 1,2 m'dir. Duvar tipi hareket dedektörü sıva altına monte edilebilir (**Şekil A**). Montajdan önce sensörü ve kapak çerçevesini birbirinden ayırın. Cihazın kablolması istenilen devre şemasına göre yapılabilecektir (**Şekil B**). Montaj uygun şekilde tamamlandıktan sonra akım beslemesi tekrar devreye alınabilir. Birlikte verilen kaplama bandı ile algılama aralığı herhangi bir şekilde sınırlandırılabilir (**Şekil D**).

Ayar işlemi

Time, Meter ve Lux kontrolörleri yardımı ile bireysel ayarlamalar yapılabilir (**Şekil C**). Ayar işleminin yalnız otomatik modda yapılabileceğine dikkat ediniz.

Time Çalışma süresinin ayarı 5 sn. - 30 dk. arası.

Test modunda bir hareket algılanırsa aydınlatma sistemi ve kırmızı LED lamba 2 sn. yanar ve daha sonra söner.

 Kısa darbe modunda bir hareket algılanırsa örneğin bir merdiven otomatığı zaman şalterine 1 sn. gönderme ve 9 sn. alma aralığında bir sinyal gönderilir.

Meter = Algılama erişim aralığı rotatif regülatör ile 2 - 8 m arası ayarlanabilir.

LUX = Işık değeri ayarı 5 Lüks'ten „☀“ sonsuza kadar rotatif regülatör üzerinden ayarlanabilir. „☀“ 5 ve 2000 Lüks arası güncel ışık değerinin kaydedilme ve okunma fonksiyonu.

Sürgülü şalter ile (**Şekil C**) aşağıdaki fonksiyonlar mümkündür:

ON = Aydınlatma sistemi yak. 4 saat boyuna açık kalır: Sürgülü şalteri sola doğru hareket ettirirseniz aydınlatma sistemi yakl. 4 saat için devreye girer. Bu sürede kırmızı LED yaklaşık 1 sn. yanar ve yakl. 5 sn. sönük kalır. Duvar hareketi dedektörü 4 saat çalışma süresi bittikten sonra otomatik olarak Otomatik moduna geri döner.

OFF = Aydınlatma sistemi yak. 4 saat boyuna kapalı kalır: Sürgülü şalteri sağa doğru hareket ettirirseniz aydınlatma sistemi yakl. 4 saat için devreden çıkar. Bu sürede kırmızı LED yaklaşık 1 sn. yanar ve yakl. 5 sn. sönük kalır. Duvar hareketi dedektörü 4 saat çalışma süresi bittikten sonra otomatik olarak Otomatik moduna geri döner.

AUTO = Otomatik mod: Sürgülü şalteri ortaya ayarlarsanız hareket dedektörü algılama aralığında bir hareket tespit ederse ve önceden set edilmiş Lüks değeri aşırsa ışığı otomatik olarak yakar. Çalışma süresi içinde başka bir hareket algılanmaz ise ışık tekrar söner.

Ortam ışığı aydınlıktan karanlığa doğru değişirseve önceden set edilmiş Lüks değerinin altına 10 saniyeden daha uzun süre düşerse aydınlatma sistemi otomatik olarak yanar.

Ortam ışığı aydınlıktan karanlığa doğru değişirse ve önceden ayarlanmış Lüks değerinin altına 5 dk. daha uzun süre düşerse aşağıdaki ayarlar yapılabilir:

Süre > = 5 dk., ışık 5 dk. sonra otomatik olarak kapanır.

Süre < = 5 dk., ayarlanmış saate ulaşırsa ve hiç bir hareket tespit edilmez ise ışık çalışma süresinden sonra derhal kapanır. Ancak

çalışma süresi içinde bir hareket tespit edilirse, çalışma süresi baştan başlayacaktır.

Geri dönüşüm bilgileri



Bu cihaz ayrıştırılmamış ev çöprü ile birlikte imha edilmemelidir. Eski cihaz sahipleri yasal olarak bu cihazı kuralına göre imha etmekle yükümlüdür. Bilgileri şehir veya belediye yönetiminden elde edebilirsiniz.

Hata analizi - Pratik ipuçları

Arıza	Neden	Çözüm
Işık yanmıyor	<ul style="list-style-type: none">Hatalı kablolama.Ampul bozuk.Algılama aralığı dışında.Sürgülü şalter „OFF“ seçeneğinin üzerinde.	Kablo bağlantılarını Şekil B kontrol edin. Ampülü değiştirin. Algılama aralığını yeniden ayarlanma Şekil D . Sürgülü şalterleri „ON“ veya „AUTO“ konumuna çevirin.
Işık sönmüyor	<ul style="list-style-type: none">„Time“ ön ayarı çok uzun.	„Time“ ayarı çok uzun ayarlanmış. Algılama aralığının dışında kalın. Kablo bağlantılarını Şekil B kontrol edin.
Hatalı devre	<ul style="list-style-type: none">Rüzgar nedeniyle meydana gelen ısı kaynakları/hareketler	Montaj yerine bakın veya „Time“ ayar kontrolörü test modundadır.

Teknik veriler

Ürün	LBW 18419
Şebeke gerilimi	230 V ~ , 50 Hz
Devre gücü	maks. 1600W ampuller maks 800 W AC halojen lamba maks. 400VA/250W LV halojen lambalar maks. 300VA/180W tasarruflu lambalar maks. 200W LED lambalar
Algılama aralığı	180°
Erişim aralığı	yakl. 8 m ön cephe, yaklaşık 6 m yanal
Tavsiye edilen montaj yüksekliği	yakl. 0,8 - 1,2 m
Zaman ayarı	yakl. 5 sn. - 30 dk. arası kademesiz ayarlanabilir
Ortam sıcaklığı	yakl. 0°C ile +45°C arası
Koruma sınıfı	II
Boyutlar	b 80 x h 80 x d. 56 mm

Önceden haber verilmeksizin teknik ve görsel değişiklikler yapılabilir.

LBW 18419 Fali mozgásérzékelő

Rendeltetés

Az LBW 18419 fali mozgásérzékelőt falba való beépítésre terveztük, és azt a hagyományos villanykapcsoló helyére, egy aljzatba kell helyezni. A mozgásérzékelő a passzív-infravörös-technika alapelv alapján működik. A készülék egy PIR (passzív infravörös) szenzor segítségével érzékeli a mozgó hőforrásokat egy max. 180°-os érzékelési tartományon belül. A fokozatmentes idő- és luxbeállítás révén a világítás energiatakarékosan kapcsolható.

Biztonsági előírások

 Csak szakember helyezheti üzembe a készüléket, az adott országban érvényes telepítési előírások betartásával. Csak feszültségmentes állapotban szabad szerelni, amihez mindenképpen le kell kapcsolni az adott áramkör biztosítékát.

Ellenőrizze, hogy a csatlakozóvezeték feszültségmentes legyen!

Olyan károsodás esetén, amelyet ezen használati utasítás be nem tartása okozott, a garancia érvényét veszti! Az okozott károkért nem vállalunk felelősséget! A szakszerűtlen kezelés vagy a biztonsági előírások figyelmen kívül hagyásával okozott személyi és anyagi károkért nem vállalunk felelősséget. Ilyen esetben a garancia érvényét veszti. Biztonsági és engedélyezési okokból tilos a készülék saját kezű átépítése és/vagy megváltoztatása.

A felszerelés helye

A legbiztosabb mozgásérzékelés akkor érhető el, ha a mozgásérzékelő „előtt” mozog. Ezért a mozgásérzékelőt úgy szerelje fel, hogy ne közvetlenül afelé mozogjon. Az LBW 18419 fali mozgásérzékelő a hőforrásra reagál. A téves jelzések elkerülése érdekében ne szerelje fűtőtest fölé vagy klímaberendezés közelébe, illetve ne tegye ki közvetlen napsütésnek.

További lehetséges zavarforrások: tükröződő tárgyak (pl. tükör) vagy olyan növények és függönyök, melyeket a szél megmozdíthat.

Telepítés

Az optimális telepítési magasság kb. 1,2 m. A fali mozgásérzékelő rászerezhető az alapvakolatra (**A ábra**). A beszerelés előtt kérjük, válassza szét egymástól az érzékelőt és a fedőkeretet. A készülék kábelezése a kívánt kapcsolási rajz alapján elvégezhető (**B ábra**). Ha szabályszerűen elvégezte a telepítést, újra visszakapcsolhatja az áramellátást.

A mellékelt takarócsikkal tetszés szerint alakítható az érzékelési tartomány (**D ábra**).

Beállítás

A Time- (Idő), Méter- és Luxszabályozókkal egyénre szabott beállításokat végezhet (**C kép**). Kérjük, ügyeljen arra, hogy csak automata üzemmódban végezhet beállítást.

Time Az utánvilágítási idő beállítása (5 másodperc - 30 perc). Ha a készülék teszt üzemmódban mozgást érzékel, a világítás és a piros LED 2 másodpercre felvillan, majd elalszik. Rövid impulzus üzemmódban (⏏) – pl. időzített lépcsőfény kapcsolóóra esetén – mozgás érzékelésekor a készülék egy másodpercenként befelé, 9 másodpercenként kifelé küld egy jelet.

Méter = A hatótávolság 2 és 8 m között állítható a forgószabályozóval.
LUX (FÉNYERŐ) = A fényérték 5 lux-tól akármeddig („☀️”) állítható a forgószabályozóval. „☀️” az 5 és 2000 lux közötti, aktuális fényérték tároló és beolvasó funkciója.

A tolókapcsolóval (**C ábra**) a következő funkciók érhetők el:
ON = kb. négy órán keresztül ég a világítás: Ha a tolókapcsolót balra mozdítja, a világítás kb. 4 órára bekapcsol. Ekkor a piros LED kb. egy másodpercre felvillan, majd kb. 5 másodperc kimarad. A fali mozgásérzékelő automatikusan visszatér automata üzemmódba, amint a 4 órás utánvilágítási idő lejárt.

OFF = a világítás kb. négy órára kikapcsol: Ha a tolókapcsolót jobbra mozdítja, a világítás kb. 4 órára kikapcsol. Ekkor a piros LED kb. egy másodpercre felvillan, majd kb. 5 másodperc kimarad. A fali mozgásérzékelő automatikusan visszatér automata üzemmódba, amint a 4 órás utánvilágítási idő lejárt.

AUTO = Automata üzemmód: Ha a tolókapcsolót középre állítja, a mozgásérzékelő automatikusan bekapcsolja a fényt, amennyiben a készülék mozgást észlel az érzékelési tartományban és a lux-érték nem éri el a beállított szintet. A fény újra kialszik, ha a készülék nem észlel több mozgást az utóvilágítási idő alatt.

Ha a készüléket körülvevő tér besötétedik és a lux-érték több mint 10 másodpercig nem éri el a beállított értéket, a világítás automatikusan bekapcsol.

Ha a készüléket körülvevő tér kivilágosodik és a lux-érték több mint 5 percig meghaladja a beállított értéket, a következő beállítások lehetségesek:

Time (Idő) > = 5 perc; a készülék 5 perc után automatikusan kikapcsolja a fényt.

Time (Idő) < 5 perc; a fény az utánvilágítási idő után azonnal kialszik, ha a készülék elérte a beállított időt és nem észlelt semmilyen

mozgást. Amennyiben a készülék az utánvilágítási idő alatt mozgást észlel, az utánvilágítási idő újraindul.

Újrahasznosításra vonatkozó figyelmeztetések

 A készüléket nem szabad a háztartási hulladékkal együtt leselejtezni. A leselejtezett készülékek tulajdonosait a törvény kötelezi termékük szakszerű leselejtésére. További tájékoztatást az illetékes önkormányzattól kaphat.

Hibavizsgálat – hasznos tanácsok

Hiba	Kiváltó ok	Elhárítás módja
A világítás nem kapcsol be	<ul style="list-style-type: none"> Rossz kábelezés. Sérült világítótestet. Az érzékelési tartományon kívül esik. A tolókapcsoló „OFF” (kikapcsolt) állapotban van. 	<p>Ellenőrizze a kábelezést B ábra. Cserélje ki a világítótestet. Állítsa be újra az érzékelési tartományt D ábra. Állítsa a tolókapcsolót „ON” vagy „AUTO” pozícióba.</p>
Nem alszik ki a fény	<ul style="list-style-type: none"> Túl hosszú az előre beállított „Time” (Idő) érték. 	<p>A „Time” (Idő) túl magasra lett állítva. Maradjon az érzékelési tartományon kívül. Ellenőrizze a kábelezést B ábra.</p>
Téves jelzés	<ul style="list-style-type: none"> Lehetséges hőforrás/szél által előidézett mozgás. 	<p>Lásd „A felszerelés helye” c. részt vagy a „Time” (Idő)-szabályozó teszt üzemmódban van.</p>

Műszaki adatok

Termék	LBW 18419
Hálózati feszültség	230 V ~, 50 Hz
Kapcsolási teljesítmény	max. 1600 W-os izzó max. 800 W-os váltóáramú halogénlámpák max. 400 VA/250 W-os, kisfeszültségű halogénlámpák max. 300 VA/180 W-os energiatakarékos lámpák max. 200 W-os LED-ek
Érzékelési tartomány	180°
Hatótávolság	kb. 8 m-ig frontálisan, kb. 6 m-ig oldalirányban
Ajánlott szerelési magasság	kb. 0,8 - 1,2 m
Időbeállítás	kb. 5 mp. - 30 perc, fokozatmentesen állítható
Környezeti hőmérséklet	kb. 0 °C-tól +45 °C-ig
Védelmi osztály	II
Méretek	SZÉ 80 x MA 80 x MÉ 56 mm μ = érintkező nyitásszélessége < 1,2 mm

Fenntartjuk a jogot, hogy a termék műszaki jellemzőit vagy megjelenését külön értesítés nélkül módosítsuk.